

# FARBERWARE®

TIMELESS QUALITY • EVERYDAY EXCELLENCE

USA 1-800-231-9786 Accessories/Parts (USA) 1-800-738-0245	México 01-800 714-2503 Accesorios/Partes (EE.UU.) 1-800-738-0245	Canada 1-800-231-9786 Accessoires/Pièces 1-800-738-0245
---	--	---

## Stainless steel percolators Cafeteras de filtro de acero inoxidable Percolateur en acier inoxydable

- |   |   |
|---|---|
| 1. Cover Handle/Cubierta de la Manija/<br>Couvrir Gérer   | 5. Spring/Muelle/Ressort  |
| †2. Cover/Cubierta/Couvercle<br>(Part#/Pieza #/pièce n° FCP240-01)                                    | †6. Pump Tube/Tubo de bombeo/Tige<br>Model/Modelo/Modèle FCP240<br>(Part#/ Pieza #/pièce n° FCP240-04)                                      |
| †3. Spreader/Esparcidor/Diffuseur<br>(Part#/Pieza #/pièce n° FCP240-02)                               | Model/Modelo/Modèle FCP280<br>(Part#/ Pieza #/pièce n° FCP280-04)   |
| †4. Basket/Filtro de Café/Panier<br>Model/Modelo/Modèle FCP240<br>(Part#/ Pieza #/pièce n° FCP240-03) | Model/Modelo/Modèle FCP412<br>(Part#/ Pieza #/pièce n° FCP412-04)   |
| Model/Modelo/Modèle FCP280<br>(Part#/ Pieza #/pièce n° FCP280-03)                                     | †7. 3-Conductor Power Cord/3-Cable de<br>conexión eléctrica/Cordon<br>d'alimentation à 3 conducteurs<br>(Part#/ Pieza #/pièce n° FCP240-05) |
| Model/Modelo/Modèle FCP412<br>(Part#/ Pieza #/pièce n° FCP412-03)                                     | 8. Base/Base/Base   |

### MODELS/MODELOS/MODÈLES

○ FCP240 ○ FCP280 ○ FCP412

### Please Read and Save this Use and Care Book.

## IMPORTANT SAFEGUARDS

When using electrical appliances, basic safety precautions should always be followed, including the following:

- Read all instructions.
- Do not touch hot surfaces. Use handles or knobs.
- To protect against fire, electric shock and injury to persons do not immerse cord, plugs or appliance in water or other liquid.
- Close supervision is necessary when any appliance is used by or near children.
- Unplug from outlet when not in use and before cleaning. Allow to cool before putting on or taking off parts, and before cleaning the appliance.
- Do not operate any appliance with a damaged cord or plug, or after the appliance malfunctions or has been damaged in any manner. Return appliance to the nearest authorized service facility for examination, repair or adjustment.
- The use of accessory attachments not recommended by the appliance manufacturer may result in fire, electric shock or injury to persons.
- Do not use outdoors.
- Do not let cord hang over edge of table or counter, or touch hot surfaces.
- Do not place on or near a hot gas or electric burner, or in a heated oven.
- To disconnect, turn any control to OFF, then remove plug from wall outlet.
- The cover must remain on when this appliance is in use.
- Do not use this appliance for other than intended use.
- This appliance is not intended for use by persons (including children) with reduced physical, sensory or mental capabilities, or lack of experience and knowledge, unless they have been given supervision or instruction concerning use of the appliance by a person responsible for their safety.
- Children should be supervised to ensure that they do not play with the appliance.
- Scalding may occur if the lid is removed during the brewing cycles.

Product may vary slightly from what is illustrated.

El producto puede variar ligeramente de lo que aparece ilustrado.

Le produit peut différer légèrement de celui qui est illustré.

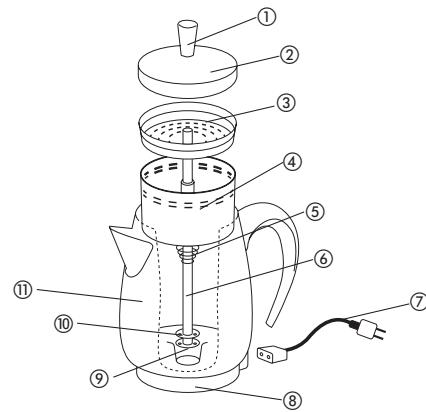

9. Center Well/Depósito central/  
Cavité centrale

10. Washer/Arandela/Rondelle

11. Body/Cuerpo/Corps de l'appareil

12. Water Level Markings (not shown)/  
Marcas de niveles de agua (no se  
muestran)/Indicateurs de niveau  
d'eau (non illustrés)

**Nota:** † indica piezas reemplazables o  
retirables por el consumidor

**Remarque :** Le symbole † indique  
une pièce amovible/remplaçable par  
l'utilisateur.

**Note:** † indicatas consumer replaceable/  
removable parts

## SAVE THESE INSTRUCTIONS.

This product is for household use only.

### GROUNDING PLUG

As a safety feature, this product is equipped with a grounded plug, which will only fit into a three-prong outlet. Do not attempt to defeat this safety feature. Improper connection of the grounding conductor may result in the risk of electric shock. Consult a qualified electrician if you are in doubt as to whether the outlet is properly grounded.

### ELECTRICAL CORD

- a) A short power-supply cord (or detachable power-supply cord) is to be provided to reduce the risk resulting from becoming entangled in or tripping over a longer cord.
- b) Longer detachable power-supply cords or extension cords are available and may be used if care is exercised in their use.
- c) If a long detachable power-supply cord or extension cord is used,
  - 1) The marked electrical rating of the detachable power-supply cord or extension cord should be at least as great as the electrical rating of the appliance,
  - 2) If the appliance is of the grounded type, the extension cord should be a grounding-type 3-wire cord, and
  - 3) The longer cord should be arranged so that it will not drape over the countertop or tabletop where it can be pulled on by children or tripped over.

**Note:** If the power supply cord is damaged, it should be replaced by qualified personnel; in Latin America, by an authorized service center.

### How to Use

This product is for household use only.

### GETTING STARTED

- Remove all plastic and paper from the box.
- Remove and save Use and Care manual.
- Register your warranty at [www.prodprotect.com/applica](http://www.prodprotect.com/applica).

1. Wash the percolator thoroughly before using for the first time as instructed in Care and Cleaning section.
2. Remove cover, basket, spreader and pump tube. Use cold, fresh tap water to fill percolator. Fill according to markings on inside of percolator for number of cups desired.
3. Wet coffee basket to help keep small coffee particles from sifting through. Place basket on pump tube. Add desired amount of regular or percolator grind coffee to basket.

**Note:** The bottom of the pump tube spring marks the maximum capacity of the percolator.

- 1 cup brewed coffee = 5 fluid ounces
  - 1 standard coffee measure = 2 level tablespoons
4. Place pump tube with basket into percolator so bottom of tube is set into center well. Place spreader on top of basket and snap cover onto percolator. Attach cord securely to percolator and plug into standard household 120 volt AC wall outlet. Brewing begins within seconds and continues at a cup-a-minute speed.
  5. When coffee brewing is complete, percolating will stop. The percolator automatically switches to “KEEP WARM” setting to preserve fresh-tasting coffee at hot, ready-to-serve temperature. For best flavor, remove coffee basket, spreader and pump tube when brewing is completed.

### REMOVE PARTS CAREFULLY: PERCOLATOR AND PARTS WILL BE HOT!

**Note:** “KEEP WARM” function continues operating until you unplug percolator.

### Care and Cleaning

This product contains no user serviceable parts. Refer service to qualified service personnel.

- After Each Use: Always make sure plug is first removed from wall outlet, then remove cord from Percolator. Let percolator cool. Remove coffee basket, spreader and pump tube carefully — grounds and remaining coffee may still be warm.
- Wash percolator with water and detergent.
- NEVER IMMERSE BASE OF PERCOLATOR
- The cover, basket, spreader, and pump tube (with spring) may be placed in the dishwasher.
- NEVER WASH PERCOLATOR BODY IN DISHWASHER
- Rinse all parts thoroughly and dry. Store with cover off.
- Make sure the Washer at bottom of Pump Tube remains loose.
- If coffee grounds lodge in this area, remove them by running under water or dislodging with a wooden pick.
- After Repeated Use: Remove accumulation of oil and coffee stains that may cause a bitter taste with a food and beverage stain remover available at grocery and hardware stores.

Por favor lea este instructivo antes de usar el producto.

## INSTRUCCIONES IMPORTANTES DE SEGURIDAD

Cuando se usan aparatos eléctricos, siempre se deben respetar las siguientes medidas básicas de seguridad:

- Por favor lea todas las instrucciones.
- No toque las superficies calientes. Use las asas o las perillas.
- A fin de protegerse contra un choque eléctrico y lesiones a las personas, no sumerja el cable, los enchufes ni el aparato en agua ni en ningún otro líquido.
- Todo aparato eléctrico usado en la presencia de los niños o por ellos mismos requiere la supervisión de un adulto.
- Desconecte el aparato de la toma de corriente cuando no esté en uso y antes de limpiarlo. Espere que el aparato se enfríe antes de instalarlo o retirarle piezas y antes de limpiarlo.
- No use ningún aparato eléctrico que tenga el cable o el enchufe averiado, que presente un problema de funcionamiento o que esté dañado. Acuda a un centro de servicio autorizado para que lo examinen, reparen o ajusten o llame gratis al número correspondiente en la cubierta de este manual.
- El uso de accesorios no recomendados por el fabricante del aparato puede ocasionar incendio, choque eléctrico o lesiones a las personas.
- No use este aparato a la intemperie.
- No permita que el cable cuelgue del borde de la mesa o del mostrador ni que entre en contacto con las superficies calientes.
- No coloque el aparato sobre ni cerca de las hornillas de gas o eléctricas ni adentro de un horno caliente.
- Siempre conecte primero el cable al aparato y después, enchúfelo a la toma de corriente. Para desconectar, ajuste todo control a la posición de apagado (OFF) y después, retire el enchufe del tomacorriente.
- La tapa debe permanecer sobre la jarra cuando el aparato está en uso.

- Este aparato se debe usar únicamente con el fin previsto.
- Este aparato no está diseñado para ser usado por personas (incluido niños) con capacidad limitada física, mental o sensoriales disminuidas y falta de experiencia o conocimiento que les impida utilizar el aparato con toda seguridad sin supervisión o instrucción.
- Se debe asegurar la supervisión de los niños para evitar que usen el aparato como juguete.
- Si se retira la tapa durante los ciclos de colado, esto puede resultar en quemaduras.

## CONSERVE ESTAS INSTRUCCIONES.

Este aparato eléctrico es para uso doméstico solamente.

### ENCHUFE DE TIERRA

Como medida de seguridad, este producto cuenta con un enchufe de tierra que tiene tres contactos. No trate de alterar esta medida de seguridad. La conexión inapropiada del conductor de tierra puede resultar en un riesgo de choque eléctrico. Si tiene alguna duda, consulte con un electricista calificado para asegurarse de que el tomacorriente sea una de tierra.

### CABLE ELÉCTRICO

- a) El producto se debe de proporcionar con un cable eléctrico corto (o uno separable), a fin de reducir el riesgo de tropezar o de enredarse en un cable más largo.
- b) Existen cables eléctricos más largos y separables o cables de extensión que uno puede utilizar si toma el cuidado debido.
- c) Si se utiliza un cable separable o de extensión,
  - 1) El régimen nominal del cable separable o del cable de extensión debe ser, como mínimo, igual al del régimen nominal del aparato.
  - 2) Si el aparato es de conexión a tierra, el cable de extensión debe ser un cable de tres alambres de conexión a tierra.
  - 3) Uno debe de acomodar el cable más largo de manera que no cuelgue del mostrador o de la mesa, para evitar que un niño tire del mismo o que alguien se tropiece.

**Note:** Si el cordón de alimentación esta dañado, en América Latina debe sustituirse por personal calificado o por el centro de servicio autorizado.

### NEED HELP?

For service, repair or any questions regarding your appliance, call the appropriate 800 number on cover of this book. Please DO NOT return the product to the place of purchase. Also, please DO NOT mail product back to manufacturer, nor bring it to a service center. You may also want to consult the website listed on the cover of this manual.

### TWO-YEAR LIMITED WARRANTY (Applies only in the United States and Canada)

#### What does it cover?

- Any defect in material or workmanship provided; however, Spectrum Brands, Inc.'s liability will not exceed the purchase price of product.

#### For how long?

- Two years from the date of original purchase with proof of such purchase.

#### What will we do to help you?

- Provide you with a reasonably similar replacement product that is either new or factory refurbished.

#### How do you get service?

- Save your receipt as proof of date of sale.
- Check our on-line service site at [www.prodprotect.com/applica](http://www.prodprotect.com/applica), or call our toll-free number, 1-800-231-9786, for general warranty service.
- If you need parts or accessories, please call 1-800-738-0245.

#### What does your warranty not cover?

- Damage from commercial use
- Damage from misuse, abuse or neglect
- Products that have been modified in any way
- Products used or serviced outside the country of purchase
- Glass parts and other accessory items that are packed with the unit
- Shipping and handling costs associated with the replacement of the unit
- Consequential or incidental damages (Please note, however, that some states do not allow the exclusion or limitation of consequential or incidental damages, so this limitation may not apply to you.)

#### How does state law relate to this warranty?

- This warranty gives you specific legal rights, and you may also have other rights that vary from state to state or province to province.

### BESOIN D'AIDE?

Pour communiquer avec les services d'entretien ou de réparation, ou pour adresser toute question relative au produit, composer le numéro sans frais approprié indiqué sur la page couverture. Ne pas retourner le produit où il a été acheté. Ne pas poster le produit au fabricant ni le porter dans un centre de service. On peut également consulter le site web indiqué sur la page couverture.

### GARANTIE LIMITÉE D'UN AN (Valable seulement aux États-Unis et au Canada)

#### Quelle est la couverture?

- Tout défaut de main-d'œuvre ou de matériel; toutefois, la responsabilité de la société Spectrum Brands, Inc. se limite au prix d'achat du produit.

#### Quelle est la durée?

- Sa garantie se étend pendant deux ans à partir de la fecha original de compra mientras que tenga una prueba de la compra.

#### Quelle aide offrons nous?

- Remplacement par un produit raisonnablement semblable nouveau ou réusiné.

#### Comment se prévaut-on du service?

- Conserver son reçu de caisse comme preuve de la date d'achat.
- Visiter notre site web au [www.prodprotect.com/applica](http://www.prodprotect.com/applica), ou composer sans frais le 1 800 231-9786, pour obtenir des renseignements généraux relatifs à la garantie.
- On peut également communiquer avec le service des pièces et des accessoires au 1 800 738-0245.

#### Qu'est-ce que la garantie ne couvre pas?

- Des dommages dus à une utilisation commerciale.
- Des dommages causés par une mauvaise utilisation ou de la négligence.
- Des produits qui ont été modifiés.
- Des produits utilisés ou entretenus hors du pays où ils ont été achetés.
- Des pièces en verre et tout autre accessoire emballés avec le produit.
- Les frais de transport et de manutention reliés au remplacement du produit.
- Des dommages indirects (il faut toutefois prendre note que certains états ne permettent pas l'exclusion ni la limitation des dommages indirects).

#### Quelles lois régissent la garantie?

- Les modalités de la présente garantie donnent des droits légaux spécifiques. L'utilisateur peut également se prévaloir d'autres droits selon l'état ou la province qu'il habite.



## Como usar

Este producto es exclusivamente para uso en el hogar.

**COMO EMPEZAR**

- Retire todo el envoltorio de plástico y papel de la caja.
- Retire y conserve al Manual de Uso y Cuidado.

- Registre su garantía en el siguiente cibernsitiio: www.prodprotect.com/applica.
- Lave la cafetera percoladora cuidadosamente  antes de utilizarla por primera vez según las instrucciones que aparecen en la sección de Cuidados y Limpieza.
  - Retire la cubierta, el filtro de café, el esparcidor y el tubo de la bomba. Utilice agua fría y fresca del grifo para llenar la cafetera percoladora. Llene el depósito de agua de acuerdo con las marcas que aparecen en su interior para el número de tasas deseadas
  - Nota: La parte inferior del muelle de tubo de la bomba marca la máxima capacidad de la cafetera percoladora.
  - Moje el filtro de café a fin de evitar que partículas de café penetren. Coloque el filtro de cafés sobre el tubo de la bomba. Agregue la cantidad de café regular o café molido para cafetera percoladora al filtro de café.
    - 1 taza de café colado = 5 onzas líquidas
    - 1 medida estándar de café = 2 cucharadas a ras de café
  - Coloque el tubo de la bomba con el filtro de café en la cafetera percoladora de forma tal que la parte inferior del tubo descanse sobre la base central. Coloque el separador sobre la parte superior del filtro de café y coloque la tapa de la cafetera percoladora. Conecte el cable de conexión eléctrica segura a la cafetera percoladora y enchufe a un tomacorriente estándar de pared para hogar de 120 voltios, corriente alterna. El café empieza a colarse dentro de unos segundos y continúa colando a una velocidad de una (1) tasa por minuto.
  - Al terminar de colar el café se detendrá la cafetera percoladora. La cafetera percoladora pasa automáticamente a la posición de “KEEP WARM” [MANTENER CALIENTE] a fin de conservar el café fresco y caliente y a una temperatura listo para ser servido. Para mantener el mejor sabor, retire el filtro de café,  el esparcidor y el tubo de la bomba al terminar de colar.

**RETIRE LAS PIEZAS CUIDADOSAMENTE: ¡LA CAFETERA PERCOLADORA Y SUS PIEZAS ESTARÁN CALIENTES!**

**Nota:** La función “KEEP WARM” [MANTENER CALIENTE] continuará operando hasta tanto usted desenchufe la cafetera percoladora.

### Cuidado y Limpieza

- Este producto no tiene piezas que requieran mantenimiento o servicio de reparación. Refiera el servicio de reparación a personal de servicio calificado.
- Después de cada uso: Asegúrese siempre que el enchufe siempre se retire primero del tomacorriente de pared y entonces retire el cable de conexión de la cafetera percoladora. Permita que la cafetera percoladora se enfríe. Retire el filtro de café, la esparcidora y el tubo de la bomba cuidadosamente ya que la borra y el café que quede pueden estar aún calientes.
  - Lave la cafetera percoladora con agua y detergente.
  - NUNCA PONGA LA BASE DE LA CAFETERA PERCOLADORA DEBAJO DEL AGUA.
  - La tapa, filtro, esparcidora y tubo de la bomba (con su muelle) se pueden poner en la lavadora de platos.
  - NUNCA LAVE LA BASE DE LA CAFETERA PERCOLADORA EN LA LAVADORA DE PLATOS.
  - Enjuague bien todas la piezas y sécalas. Guarde la cafetera sin su tapa.
  - Asegúrese que la arandela en la parte inferior del tubo de la bomba permanezca con movimiento libre.
  - Si café molido se aloja en esta área, deje correr agua hasta que salga el café o sino use un palillo de madera.
  - Con el uso continuo: Retire la acumulación de manchas de aceite y el café que puede causar un sabor amargo con un alimento y removedor de manchas de bebidas disponibles en las tiendas de comestibles y hardware.

**Veuillez lire et conserver ce guide d’utilisation et d’entretien.**

# IMPORTANTES CONSIGNES DE SÉCURITÉ

Lorsqu’on utilise des appareils électriques, il faut toujours respecter certaines règles de sécurité fondamentales, notamment les suivantes :

- Lire toutes les directives.

- Ne pas toucher aux surfaces chaudes; utiliser les poignées et les boutons.

- Afin d’éviter les risques d’incendie, de choc électrique ou de blessures, ne pas immerger le cordon, la fiche ou la base de l’appareil dans l’eau ou tout autre liquide.

- Exercer une étroite surveillance lorsque l’appareil est utilisé par un enfant ou près d’un enfant.

- Débrancher l’appareil lorsqu’il ne sert pas ou avant de le nettoyer. Laisser l’appareil refroidir avant d’y placer ou d’en retirer des composantes, et de le nettoyer.

- Ne pas utiliser un appareil dont la fiche ou le cordon est abîmé, qui fonctionne mal ou qui a été endommagé de quelque façon que ce soit. Pour un examen, une réparation ou un réglage, rapporter l’appareil à un centre de service autorisé. Ou composer le número sans frais inscrit sur la page couverture du présent guide.
- L’utilisation d’accessoires non recommandés par le fabricant de l’appareil présente des risques d’incendie, de choc électrique ou de blessures.
- Ne pas utiliser l’appareil à l’extérieur.
- Ne pas laisser pendre le cordon sur le bord d’une table ou d’un comptoir ni le laisser entrer en contact avec une surface chaude.

- Ne pas placer l’appareil sur le dessus ou près d’un élément chauffant électrique ou à gaz ni dans un four chaud.
- Toujours brancher la fiche de l’appareil d’abord, puis brancher le cordon dans la prise murale.  Pour débrancher l’appareil, placer toutes les commandes à la position « off » (arrêt) et retirer la fiche de la prise.
- Garder le couvercle sur la carafe  lorsque l’appareil est utilisé.
- Utiliser l’appareil uniquement aux fins pour lesquelles il a été conçu.
- Cet appareil n’est pas conçu pour être utilisé par des personnes (notamment des enfants) dont les capacités physiques, sensorielles ou mentales son réduites ou qui manquent d’expérience ou de connaissances, à moins qu’elles ne soient supervisées ou dirigées par une personne responsable de leur sécurité pendant l’utilisation.
- Les enfants doivent être supervisés afin d’éviter qu’ils ne jouent avec l’appareil.
- Des brûlures peuvent de produire si le couvercle est retiré pendant les cycles d’infusion.

# CONSERVER CES INSTRUCTIONS.

**L'APPAREIL EST CONÇU POUR UNE UTILISATION DOMESTIQUE SEULEMENT.**

**FICHE DE MISE À LA TERRE**

Aux fins de sécurité, cet appareil est muni d’une fiche de mise à la terre qui ne s’insère que dans une prise à trois fentes. Ne pas tenter de déjouer ce dispositif de sécurité. La connexion inappropriée du conducteur de mise à la terre peut causer des chocs électriques. En cas de doutes sur la mise à la terre adéquate de la prise, consulter un électricien qualifié.

**CORDON D’ALIMENTATION**

- Un cordon d’alimentation court (ou amovible) est fourni  pour éviter qu’un cordon long s’emmêle ou fasse trébucher.
- Des cordons d’alimentation amovibles plus longs ou des rallonges peuvent être utilisés avec prudence.
- Si vous utilisez un cordon d’alimentation amovible long ou une rallonge :
  - le calibre indiqué du cordon électrique amovible ou de la rallonge doit être au moins aussi élevé que celui de l’appareil;
  - si l’appareil est mis à la terre, la rallonge doit être  de type mise à la terre avec 3 broches; le cordon électrique long doit être disposé de façon à ce qu’il ne pende pas du comptoir ou de la table, qu’il ne soit pas à la portée des enfants et qu’il ne fasse pas trébucher.

**Remarque :** Si le cordon est endommagé, le faire remplacer par un technicien qualifié ou, en Amérique latine, par un centre de service autorisé.

## Utilisation

Cet appareil est conçu pour un usage domestique seulement.

**POUR COMMENCER**

- Retirer tous les matériaux en plastique et en papier de la boîte.
- Retirer et conserver le guide d’utilisation et d’entretien.

- Aller à l’adresse www.prodprotect.com/applica pour enregistrer votre garantie.
- Bien nettoyer le percolateur avant de l’utiliser pour la première fois en suivant les directives contenues dans la section « Entretien et nettoyage ».

- Enlever le couvercle, le panier, le diffuseur et la tige. Utiliser de l’eau froide du robinet pour remplir le percolateur. Remplir selon les indicateurs de niveau d’eau situés à l’intérieur du percolateur en fonction du nombre de tasses à préparer.

**Remarque :** La partie inférieure du ressort de la tige correspond à la capacité maximale du percolateur.

- Mouiller le panier à café pour éviter que les fines particules de café ne le traversent. Placer le panier sur la tige. Ajouter la quantité désirée de café moulu ordinaire ou pour percolateur.

- 1 tasse de café infusé = 150 ml (5 onces líquides)
  - 1 mesure de café ordinaire = 30 ml (2 cuillères à table rases)
- Placer la tige avec le panier à l’intérieur du percolateur de sorte que le bas de la tige soit inséré dans  la cavité centrale. Placer le diffuseur sur le dessus du panier et rabattre le couvercle sur le percolateur. Brancher le cordon en toute sécurité au percolateur, et introduire la fiche dans une prise de courant c.a. standard de 120 volts. L’infusion du café commence au bout de quelques secondes et se poursuit à raison d’une tasse à la minute.
  - Dès que l’infusion est terminée, la percolation s’arrête. Le percolateur passera automatiquement en mode de « RÉCHAUD AUTOMATIQUE » (KEEP WARM) afin de préserver le goût frais du café qui reste chaud et prêt à servir. Pour obtenir le meilleur goût possible, enlever le panier à café, le diffuseur et la tige dès que l’infusion est terminée.

**RETIRER LES PIÈCES SOIGNEUSEMENT : LE PERCOLATEUR ET LES PIÈCES SERONT CHAUDS!**

**Remarque :** Le mode de « RÉCHAUD AUTOMATIQUE » continue à fonctionner jusqu’à ce que vous débranchiez le percolateur.

### Entretien et nettoyage

Cet appareil ne contient aucune pièce réparable par l’utilisateur. Confier la réparation à un technicien qualifié.

- Après chaque utilisation : S’assurer de débrancher d’abord le percolateur de la prise de courant, puis retirer le cordon de l’appareil. Laisser le percolateur refroidir. Retirer soigneusement le panier à café , le diffuseur et la tige – il est possible que des grains et des particules de café soient encore chauds.
- Laver le percolateur avec de l’eau et un détergent.
- NE JAMAIS IMMERGER LA BASE DU PERCOLATEUR.
- Le couvercle, le panier, le diffuseur et la tige (avec le ressort) peuvent être lavés  dans le lave-vaisselle.
- NE JAMAIS LAYER LE PERCOLATEUR DANS LE LAVE-VAISSELLE.
- Bien rincer toutes les pièces et les essuyer. Ranger l’appareil en laissant le couvercle ouvert.
- S’assurer que la rondelle est desserrée au bas de la tige.
- Si des grains de café se logent dans cette partie, les enlever en faisant couler de l’eau dessus ou en se servant d’un cure-dent.
- Après utilisation répétée: Nettoyer toute accumulation de taches d’huile et de café qui peut causer un goût amer avec une nourriture et des boissons tache remover disponibles dans les épiceries et le matériel.

¡NECESITA AYUDA?

Para servicio, reparaciones o preguntas relacionadas al producto, por favor llame al número del centro de servicio que se indica para el país donde usted compró su producto.

NO devuelva el producto al fabricante. Llame o lleve el producto a un centro de servicio autorizado.

**DOS AÑOS DE GARANTÍA LIMITADA**

(No aplica en México, Estados Unidos y Canadá)

**¿Qué cubre la garantía?**

- La garantía cubre cualquier defecto de materiales o de mano de obra que no haya sido generado por el uso incorrecto del producto.

**¿Por cuánto tiempo es válida la garantía?**

- Por dos años a partir de la fecha original de compra mientras que tenga una prueba de la compra.

**¿Cómo se obtiene el servicio necesario?**

- Conserve el recibo original como comprobante de la fecha de compra, comuníquese con el centro de servicio de su país y haga efectiva su garantía si cumple lo indicado en el manual de instrucciones.

**¿Cómo se puede obtener servicio?**

- Conserve el recibo original de compra.
- Por favor llame al número del centro de servicio autorizado.

**¿Qué aspectos no cubre esta garantía?**

- Los productos que han sido utilizados en condiciones distintas a las normales.
- Los daños ocasionados por el mal uso, el abuso o negligencia.

- Los productos que han sido alterados de alguna manera.
- Los daños ocasionados por el uso comercial del producto.
- Los productos utilizados o reparados fuera del país original de compra.
- Las piezas de vidrio y demás accesorios empacados con el aparato.
- Los gastos de tramitación y embarque asociados al reemplazo del producto.
- Los daños y perjuicios indirectos o incidentales.

**¿Qué relación tiene la ley estatal con esta garantía?**

- Esta garantía le otorga derechos legales específicos y el consumidor podría  tener otros derechos que varían de una región a otra.

**Póliza de Garantía**

(Válida sólo para México)

**Duración.**

Rayovac de México SA de CV garantiza este producto por dos años a partir de la fecha original de compra.

**¿Qué cubre esta garantía?**

Esta Garantía cubre cualquier defecto que presenten las piezas, componentes y la mano de obra contenidas en este producto.

**Requisitos para hacer válida la garantía**

Para reclamar su Garantía deberá presentar al Centro de Servicio Autorizado la póliza sellada por el establecimiento en donde adquirió el producto. Si no la tiene, podrá presentar el comprobante de compra original.

**¿Dónde hago válida la garantía?**

Llame sin costo al teléfono 01 800 714 2503, para ubicar el Centro de Servicio Autorizado más cercano a su domicilio en donde usted podrá encontrar partes, componentes, consumibles y accesorios.

**Procedimiento para hacer válida la garantía**

Acuda al Centro de Servicio Autorizado con el producto con la póliza de Garantía sellada o el comprobante de compra original, ahí se reemplazará cualquier pieza o componente defectuoso sin cargo alguno para el usuario final. Esta Garantía incluye los gastos de transportación que se deriven de su cumplimiento.

**Excepciones**

Esta Garantía no será válida cuando el producto:

- Se hubiese utilizado en condiciones distintas a las normales.
- No hubiese sido operado de acuerdo con el instructivo de uso que le acompaña.
- Cuando el producto hubiese sido alterado o reparado por personas no autorizadas por Rayovac de México SA de CV.

**Nota:** Usted podrá encontrar partes, componentes, consumibles y accesorios en los centros de servicios autorizados. Esta garantía incluyen los gastos de transportación que se deriven de sus cumplimiento dentro de sus red de servicio.

<p>Por favor llame al número correspondiente que aparece en la lista a continuación para solicitar que se haga efectiva la garantía y donde Ud. puede solicitar servicio, reparaciones o partes en el país donde el producto fué comprado.</p>		
<p>Argentina Servicio Técnico Monroe 3351 CABA Argentina Tel: 0800 – 444 - 7296 servicios@rayovac.com.ar</p>	<p>El Salvador Sedeblack Calle San Antonio Abad, Colonia Lisboa No 2936 San Salvador, Depto. de San Salvador Tel. (503) 2284-8374</p>	<p>Panamá Supermarcas Centro comercial El dorado, Plaza Dorado, Local 2. Panama Tel.: (507) 392-6231</p>
<p>Chile SERVICIO DE MAQUINAS Y HERRAMIENTAS LTDA. Portugal Nº 644 Santiago – Chile Fonos: 02-635208 / 02-6341169 Email: servicio@spectrumbrands.cl Call center: 800-171-051</p>	<p>Guatemala Kinal 17 avenida 26-75, zona 11 Centro comercial Novicentro, Local 37 - Ciudad Guatemala Tel. (502)-2476-7367</p>	<p>Perú Servicio Central Fast Service Av. Angamos Este 2431 San Borja, Lima Perú Tel.: (511) 2251 388</p>
<p>Colombia Rayovac Varta S.A Carrera 17 Número 89-40 Linea gratuita nacional 018000510012</p>	<p>Honduras Serviteca San Pedro Sula, B Los Andes, 2 calle-entre 11-12 Avenida Honduras Tel. (504) 2550-1074</p>	<p>Puerto Rico Buckeye Service Jesús P. Piñero #1013 Puerto Nuevo, SJ PR 00920 Tel.: (787) 782-6175</p>
<p>Ecuador Servicio Master Dirección: Capitán Rafael Ramos OE 1-85 y Galo plaza lasso. Tel (593) 2281-3882 / 2240-9870</p>	<p>México Artículo 123 # 95 Local 109 y 112 Col. Centro, Cuauhtemoc, México, D.F. Tel. 01 800 714 2503</p>	<p>República Dominicana Prolongación Av. Rómulo Betancourt Zona Industrial de Herrera Santo Domingo, República Dominicana Tel.: (809) 530-5409</p>
	<p>Nicaragua LRM ELECTRONICA Managua - Sinsa Altamira 1.5 kilómetros al norte Nicaragua Tel. (505) 2270-2684</p>	<p>Venezuela Inversiones BDR CA Av. Casanova C.C. City Market Nivel Plaza Local 153 Diagonal Hotel Melia, Caracas. Tel. (582) 324-0969</p>
		<p>www.applicaservice.com servicio@applicamail.com</p>

**Código de fecha / Date Code / Le code de date:**

<p>Importado por / Imported by: Rayovac de México S.A de C.V Autopista México Querétaro No 3069-C Oficina 004 Colonia San Andrés Atenco, Tlalnepantla Estado de México, C.P. 54040 México.</p>
--

Tel: (55) 5831 – 7070

Servicio y Reparación
Art. 123 No. 95
Col. Centro, C.P. 06050
Deleg. Cuauhtemoc

Servicio al Consumidor,
Venta de Refacciones y Accesorios
01 800 714 2503

Importado por / Imported by:

RAYOVAC ARGENTINA S.R.L.
Humboldt 2495 Piso# 3
(C1425FUG) C.A.B.A. Argentina.
C.U.I.T No. 30-70706168-1

Importado por / Imported by:
Spectrumbrands S.A.
Carrera 17 No.89-40
Bogotá, Colombia
Línea de atención al cliente: 018000510012

Copyrights and Trademarks of Farberware Licensing Company, LLC including FARBERWARE™ and FARBERWARE® are used under license from Farberware Licensing Company, LLC.

Copyrights y marcas registradas de Farberware Licensing Company, LLC, incluyendo FARBERWARE™ y FARBERWARE®, se utilizan bajo licencia de Farberware Licensing Company, LLC.

Copyrights et marques déposée de Farberware Licensing Company, LCC, y compris FARBERWARE™ et FARBERWARE® sont utilisées sous licence de Farberware Licensing Company, LCC.

Made and Printed in People’s Republic of China
Fabricado e Impresso en la República Popular de China
Fabriqué e Imprimé en République populaire de Chine

© 2015 Spectrum Brands, Inc.

**T22-5001832**  
12157-01 E/S/F

Sello del Distribuidor:
Fecha de compra:
Modelo: