

Product may vary slightly from what is illustrated.

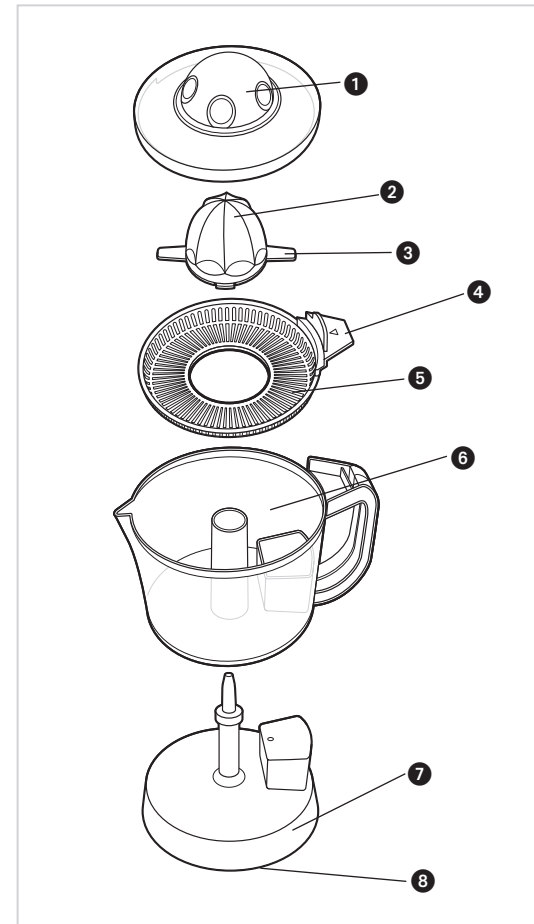

- † 1. Cover (Part# HJ30-01)
- † 2. Self-reversing juice extractor (Part# HJ30-02)
- 3. Stirrer
- 4. Tab
- † 5. Strainer (Part# HJ30-03)
- † 6. Container (Part# HJ30-04)
- 7. Base
- 8. Hidden cord storage compartment (under base)
- † Consumer replaceable/removable parts

Este producto puede variar ligeramente del que aparece ilustrado.

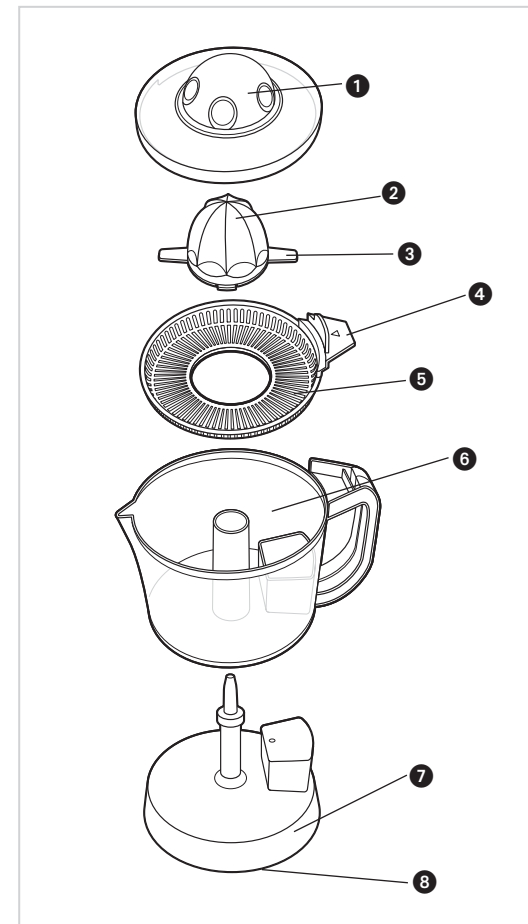

- † 1. Tapa (Pieza N° HJ30-01)
- † 2. Extractor de jugo auto reversible (Pieza N° HJ30-02)
- 3. Agitador
- 4. Guía
- † 5. Colador (Pieza N° HJ30-03)
- † 6. Recipiente (Pieza N° HJ30-04)
- 7. Base
- 8. Compartimiento oculto para guardar el cable (en el inferior de la base)
- † Reemplazable/removible por el consumidor

Le produit peut différer légèrement de celui illustré.

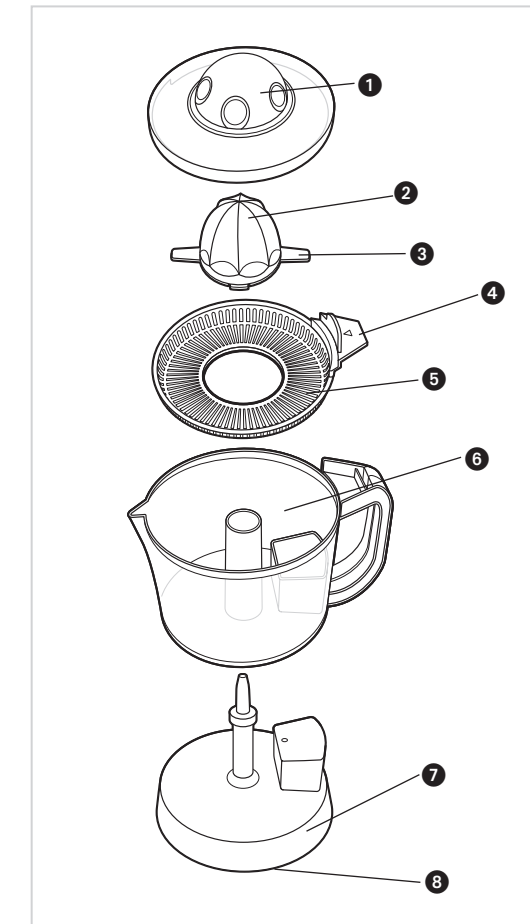

- † 1. Couvercle (pièce n° HJ30-01)
- † 2. Presse-agrumes autoréversible (pièce n° HJ30-02)
- 3. Racloir
- 4. Languette
- † 5. Passoire (pièce n° HJ30-03)
- † 6. Récipient (pièce n° HJ30-04)
- 7. Socle
- 8. Rangement intégré du cordon (sous le socle)
- † Pièce amovible e remplaçable par le consommateur

How to Use

This product is for household use only.

1. Wash all parts as instructed in the Care and Cleaning section.

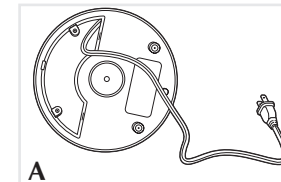

2. Remove the cord storage compartment cover. Tilt the unit so you can see the hidden compartment under the base (A). Press the lock tab in to remove the cover and take out the cord.
3. Plug the cord into a standard electrical outlet.
4. Cut fruit in half (orange, lime, lemon or grapefruit).
5. Place the cut side down over the juice extractor (B). Using moderate to firm pressure, press the fruit down to start the juicing action. The juice extractor rotates clockwise until you remove the fruit. When you start juicing again, it rotates counterclockwise.

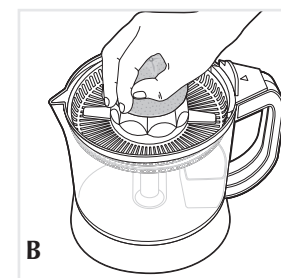

Note: The juice extractor changes direction every time you start and stop the juicing action.

6. For best results, alternate between pressing the fruit down firmly and releasing pressure to extract all the juice.
7. The motor stops automatically when you remove the fruit from the juice extractor, or if pressure is released.

8. To serve or pour juice, remove the cover, extractor and strainer. Grip the container handle and place your thumb on the white strainer tab. Lift the container straight up off the base. Keep your thumb on the tab while you pour the juice.

Care and Cleaning

This product contains no user serviceable parts. Refer service to qualified service personnel.

To Clean:

1. Always unplug the unit before cleaning or when not in use.
2. To remove the juice extractor from the strainer, turn it and pull out. Rinse the strainer and juice extractor immediately after use. Use a bristle brush to remove fine pulp that may remain.
3. Use warm, sudsy water to wash all removable parts or place in the dishwasher — top rack ONLY. Wipe the base with a damp cloth or sponge; do not immerse in water or place in the dishwasher.

To Store:

1. Unplug the unit. On the cord storage compartment (A), press the lock tab in, and remove the cover. Fold the cord inside the compartment and snap the cover closed.
2. Assemble all parts. Place cover over unit to keep it dust free.

Como usar

Este producto es para uso doméstico solamente.

1. Lave todas las partes conforme a las instrucciones de la sección cuidado y limpieza.

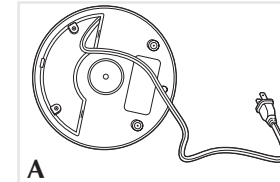

2. Retire la tapa del compartimiento del cable. Inclíne el exprimidor de modo que pueda verse el compartimiento oculto en el inferior de la base (A). Oprima el seguro de cierre para retirar la tapa del compartimiento y sacar el cable.
3. Enchufe el cable a una toma de corriente estándar.
4. Corte la fruta (naranja, lima, limón o toronja) por la mitad.
5. Coloque sobre el exprimidor el lado de la fruta que se ha cortado (B). Aplicando presión de moderada a firme, oprima la fruta hacia abajo para iniciar la extracción del jugo. El extractor de jugo gira hacia la derecha hasta que se retira la fruta. Cuando se inicia otra extracción, gira hacia la izquierda.

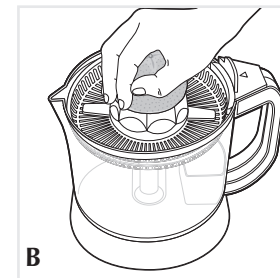

Nota: El aparato cambia de dirección cada vez que se inicia y se detiene el proceso de extracción.

6. Para obtener un mejor resultado en la extracción total del jugo, presione la fruta firmemente y luego ejerza menos presión, alternando entre ambos métodos.
7. El motor se apagará automáticamente una vez que se retire la fruta del extractor o se deje de aplicar presión.

8. Para server jugo, quite la tapa, el extractor y el colador. Sujete el mango del recipiente y coloque el dedo pulgar sobre la guía blanca del colador. Alce el recipiente de la base. Mantenga el dedo pulgar sobre la guía mientras sirve el jugo.

Cuidado y limpieza

El aparato no contiene piezas reparables por el consumidor. Para servicio, acuda a personal de asistencia calificado.

Para limpiar:

1. Siempre desconecte el aparato antes de limpiarlo o cuando no esté en uso.
2. Para separar el extractor de jugo del colador, gírelo y tire del mismo. Enjuague el colador y el extractor inmediatamente después de usarlos. Use un cepillo de cerdas para eliminar cualquier residuo de pulpa.
3. Lave todas las partes extraíbles con agua tibia y jabón o colóquelas en la máquina lavaplatos (SÓLO en la bandeja superior). Limpie la base con un paño o una esponja húmedos; no la sumerja en agua ni la coloque en la máquina lavaplatos.

Para guardar:

1. Desconecte el aparato. Oprima hacia adentro el seguro de cierre del compartimiento del cable y retire la tapa (A). Pliegue el cable dentro del compartimiento y cierre la tapa.
2. Ensamble todas las partes del exprimidor. Coloque la tapa sobre el aparato para mantenerlo libre de polvo.

Utilisation

L'appareil est conçu pour une utilisation domestique seulement.

1. Laver les composantes de la manière décrite dans la rubrique relative à l'entretien et au nettoyage.

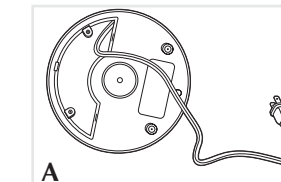

2. Retirer le couvercle de la case de rangement du cordon. Incliner l'appareil de manière à voir la case de rangement intégré du cordon sous le socle (A). Appuyer sur la languette de verrouillage afin d'en retirer le couvercle et sortir le cordon.
3. Brancher l'appareil dans une prise standard.
4. Couper le fruit (des oranges, des citrons, des limes ou des pamplemousses) en deux.
5. Déposer la partie coupée sur le cône (B). Exercer une pression moyenne à ferme en abaissant le fruit de façon à actionner le mécanisme d'extraction.

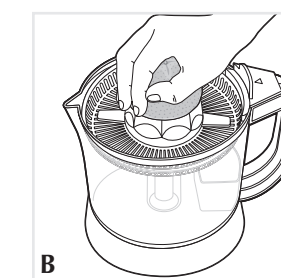

Note : Le presse-agrumes change de sens chaque fois qu'on l'actionne et qu'on l'arrête.

6. Afin d'optimiser les résultats, exercer une pression moyenne à ferme en alternance sur le fruit pour en extraire tout le jus.
7. Le moteur s'arrête automatiquement lorsqu'on soulève le fruit ou qu'il n'y a plus de pression exercée sur presse-agrumes.

8. Pour server ou verser le jus du récipient, soulever le couvercle, le presse-agrumes auto réversible ou passoire. En saisir la poignée et placer le pouce sur la languette blanche de la passoire. Soulever le récipient tout droit hors de l'appareil. Laisser son pouce sur la languette et verser le jus.

Entretien et nettoyage

L'utilisateur ne peut remplacer aucune pièce de l'appareil. En confier l'entretien au personnel qualifié des centres de service.

Nettoyage :

1. Toujours débrancher l'appareil avant de le nettoyer ou lorsqu'il ne sert pas.
2. Pour retirer le presse-agrumes de la passoire pour le nettoyer, on peut le retirer simplement en retournant la passoire le tourner et le tirer hors de la passoire. Rincer la passoire et le presse-agrumes immédiatement après s'en être servi. Utiliser une brosse à poils souples pour enlever la pulpe qui peut rester.
3. Laver toutes les composantes amovibles dans de l'eau chaude savonneuse ou placer ces composantes dans le lave-vaisselle – sur le plateau supérieur SEULEMENT. Essuyer le socle avec un chiffon ou une éponge humide. Ne pas immerger le socle ni le mettre au lave-vaisselle.

Rangement

1. Débrancher l'appareil. Enfoncer la languette de la case de rangement du cordon et en retirer le couvercle (A). Plier le cordon à l'intérieur de la case et réenclencher le couvercle en place.
2. Assembler toutes les composantes. Placer le couvercle sur l'appareil afin de le protéger de la poussière.

