

Size: 21.75" x 17"

Este producto puede variar ligeramente del que aparece ilustrado.

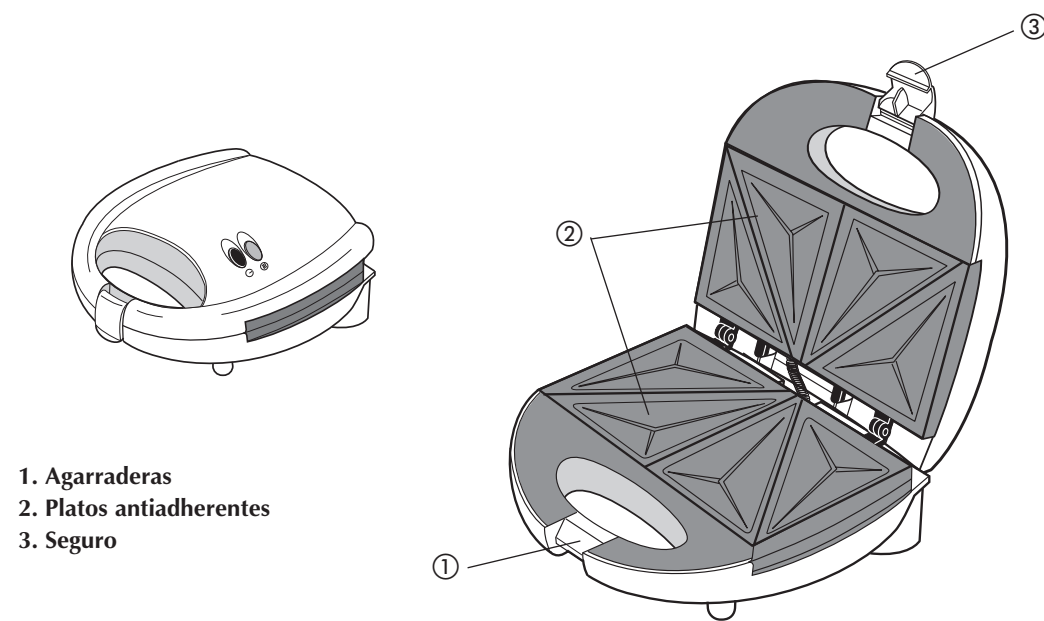

1. Agarraderas
2. Platos antiadherentes
3. Seguro

Product may vary slightly from what is illustrated.

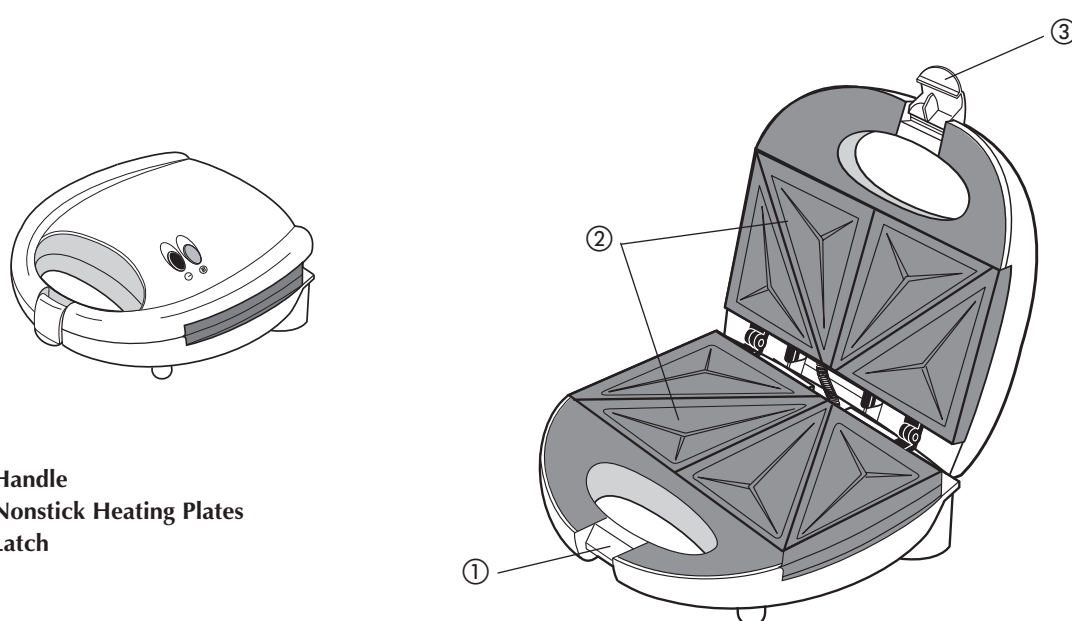

1. Handle
2. Nonstick Heating Plates
3. Latch

O produto pode diferir ligeiramente da ilustração

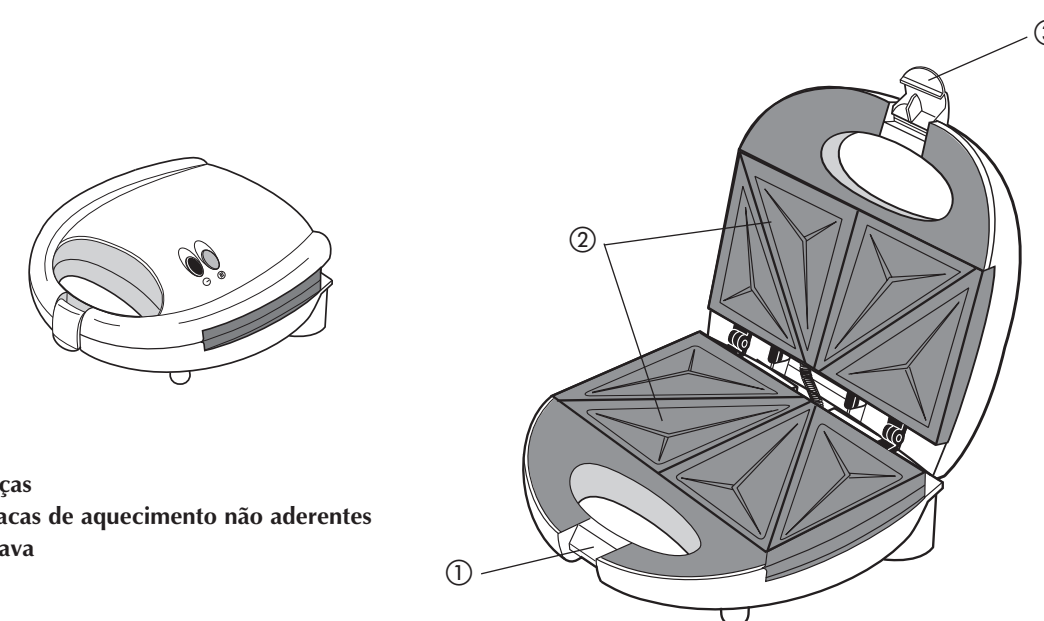

1. Alças
2. Placas de aquecimento não aderentes
3. Trava

Como usar

Este electrodoméstico es para uso doméstico únicamente.

IMPORTANTE:

- Antes de usarla, retire la unidad de su envoltorio y despegue todas las etiquetas adhesivas.
- Pase un paño húmedo jabonoso sobre las placas calentadoras antiadherentes, enjuague y seque. Nunca sumerja el electrodoméstico en agua. No utilice almohadillas de fibras metálicas, esponjillas que rayen ni limpiadores abrasivos, ya que dañan el acabado.
- Haga funcionar el electrodoméstico sin pan, para quemar cualquier residuo que contengan los elementos calentadores.
- Al utilizar la sandwichera por primera vez, es posible que note que despidе una fina nube de humo. Esto es normal y desaparecerá rápidamente.

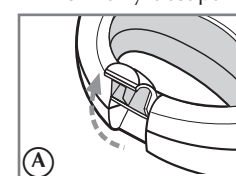

Para utilizar el electrodoméstico:

1. Levante el seguro y la tapa para abrir la sandwichera (A).
2. Verifique que las placas calentadoras no adherentes estén limpias y que no tengan polvo. De ser necesario, páseles un paño húmedo.
3. Recubra las placas calentadoras antiadherentes con una fina capa de spray para cocinar.
4. Cierre la tapa y presione el seguro hacia abajo hasta que entre en su lugar.
5. Conecte el electrodoméstico a un tomacorriente. La luz roja del indicador de energía se prende para indicar que la unidad está encendida (B).

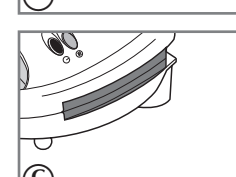
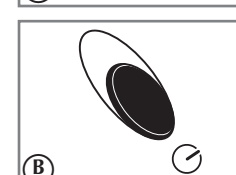

Advertencia: Para evitar quemaduras, manipule la unidad con cuidado. Los lados de las placas calentadoras están expuestos y su temperatura aumentará mucho (C).

6. Permita que el electrodoméstico se precaliente mientras prepara los sándwiches.

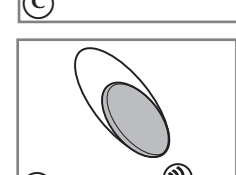

7. Cuando se alcanza la temperatura adecuada de cocción, se prende la luz verde del indicador de temperatura, lo cual indica que la unidad está lista para cocinar. La luz verde se encenderá y se apagará por ciclos a fin de mantener la temperatura correcta; esto es normal (D).
8. Levante el seguro y la tapa para abrir completamente la sandwichera. Coloque uno o dos sándwiches sobre la placa inferior.

Nota: para obtener sándwiches tostados, unte el exterior de los sándwiches con mantequilla.

9. Baje suavemente la tapa hasta que ambas manijas se encuentren y presione hacia abajo sobre el seguro hasta que entre en su lugar. No fuerce la tapa para que se cierre.
10. El tiempo de tostado es de aproximadamente 3 a 5 minutos. El tiempo exacto será una cuestión de gusto y dependerá del tipo de pan y relleno utilizado.
11. Cuando los sándwiches se hayan cocinado a su gusto, retírelos utilizando una espátula de plástico resistente al calor o de madera. No utilice pinzas ni cuchillos de metal, ya que pueden dañar el recubrimiento antiadherente.
12. Coloque los sándwiches sobre un plato y espere algunos minutos antes de servirlos, ya que estarán muy calientes.
13. Cierre la tapa y el seguro para conservar el calor hasta que esté listo para tostar sus próximos sándwiches.
14. Repita los pasos 7 a 12.
15. Cuando haya terminado de hacer sándwiches, desenchufe la unidad y espere a que se enfríe antes de guardarla.

Advertencia: La sandwichera permanecerá encendida, salvo que se desenchufe.

Cuidado y limpieza

El aparato no contiene piezas reparables por el consumidor. Para servicio, acuda a personal de asistencia calificado.

Para limpiar:

1. Desconecte el aparato y espere que se enfríe.
2. Limpie las superficies antiadherentes de calentar con papel de toalla absorbente o con un paño suave humedecido. Este aparato jamás se debe sumergir en agua. No se debe utilizar almohadillas de fibras abrasivas ni limpiadores fuertes para no estropear el acabado.
3. Para remover los alimentos adheridos a las placas de la sandwichera, vierta un poco de aceite de cocinar en la superficie afectada y espere de 5 a 10 minutos. Si no tiene éxito, limpie las placas con un paño ligeramente humedecido con agua y con un poco de detergente no abrasivo.
4. Las superficies exteriores se deben limpiar con un paño suave, seco.

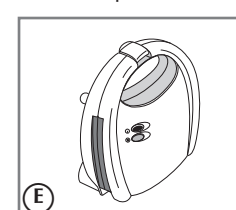

Para almacenar:

- Desconecte el aparato y espere que se enfríe.
- Almacene en un lugar limpio y seco. La sandwichera se puede colocar en posición vertical para un almacenaje más compacto (E).
- No almacene este aparato estando aún caliente o enchufado.
- Nunca enrolle el cable apretadamente en torno al aparato.
- No presione el cable por el extremo que lo une al aparato para no debilitar ni romperlo.

How to Use

This appliance is for household use only.

IMPORTANT:

- Before using, unpack the unit and peel off any adhesive labels.
- Wipe nonstick heating plates with a soapy damp cloth, rinse and dry. Never immerse appliance in water. Do not use steel wool, scouring pads or abrasive cleaners, as this will damage the finish.
- Operate the appliance without bread in order to burn off any residues on the heating elements.
- When using the sandwich maker for the first time, you may notice a fine smoke haze being emitted. This is normal and will quickly disappear.

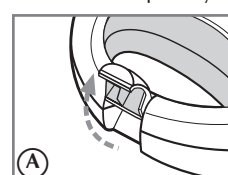

To Use:

1. Lift the latch and the lid to open the sandwich maker (A).
2. Check that the nonstick heating plates are clean and free of dust. If necessary, wipe with a damp cloth.
3. Lightly coat the nonstick heating plates with cooking spray.
4. Close the lid and press down on the latch until it snaps into place.
5. Plug into an electrical outlet. The red power indicator light comes on to indicate that the unit is on (B).

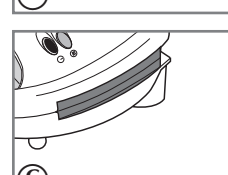
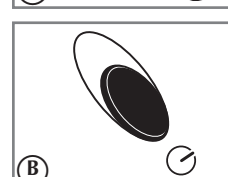

Warning: To avoid burns, handle the unit carefully. The sides of the heating plates are exposed and they will get very hot (C).

6. Allow the appliance to preheat while preparing the sandwiches.

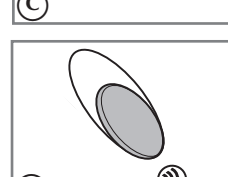

7. When the correct cooking temperature is reached, the green temperature indicator light comes on indicating the unit is ready for cooking. The green light will cycle on and off during cooking to keep the correct temperature, this is normal (D).
8. Lift the latch and lid to fully open the sandwich maker. Place one or two sandwiches on the bottom plate.

Note: For golden-toasted sandwiches, butter the outside of the sandwiches.

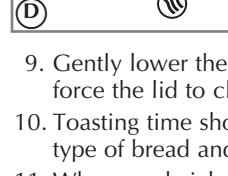

9. Gently lower the lid until both handles meet and then press down on the latch until it snaps into place. Do not force the lid to close.
10. Toasting time should take approximately 3-5 minutes. Exact time will be a matter of taste and will depend on the type of bread and filling used.
11. When sandwiches are cooked to your taste, remove the sandwiches using a heatproof plastic or wooden spatula. Do not use metal tongs or knives, as these may damage the nonstick coating.
12. Place the sandwiches on a plate and wait a few minutes before serving since they will be very hot.
13. Close the lid and latch to preserve the heat until you are ready to toast your next sandwiches.
14. Repeat steps 7 through 12.
15. When you are finished making sandwiches, unplug the unit and wait for it to cool off before putting it away.

Warning: The sandwich maker will stay on, unless it is unplugged.

Care and Cleaning

This product contains no user serviceable parts. Refer service to qualified service personnel.

To Clean:

1. Unplug unit and let it cool.
2. Wipe nonstick heating plates with an absorbent paper towel or a soft cloth. Never immerse appliance in water. Do not use steel wool, scouring pads or abrasive cleaners, as this will damage the finish.
3. To remove filling that may adhere to the nonstick heating plates, pour a little cooking oil onto the area where the filling is and let it stand for 5 to 10 minutes. If it does not come off, then wipe the heating plates with a slightly dampened cloth and a small amount of non-abrasive detergent.
4. Wipe the exterior surfaces with a soft, dry cloth.

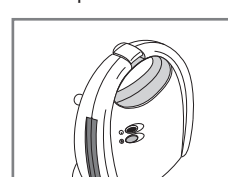

To Store:

- Unplug unit and let it cool.
- Store in a clean, dry place. The unit can be placed in a vertical position for compact storage (E).
- Never store it while it is hot or still plugged in.
- Never wrap cord tightly around the unit.
- Do not put any stress on the cord where it enters the unit, as this could cause cord to fray and break.

Como usar

Este eletrodoméstico é apenas para uso doméstico.

IMPORTANTE:

- Antes de usar, desempacote a unidade e retire todas as etiquetas adesivas.
- Limpe as placas de aquecimento antiaderentes com um pano úmido com sabão, enxágüe-as e seque-as. Nunca mergulhe o eletrodoméstico na água. Não use palha de aço, esponjas ou limpadores abrasivos, pois podem danificar o acabamento.
- Use o eletrodoméstico sem pão para queimar quaisquer resíduos nas peças de aquecimento.
- Quando usar a sanduicheira pela primeira vez, você perceberá uma fumaça leve saindo do aparelho. Essa fumaça é normal e desaparecerá rapidamente.

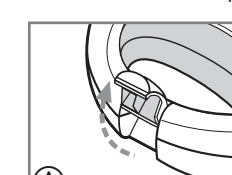

Para usar:

1. Levante a lingüeta e a tampa para abrir a sanduicheira (A).
2. Verifique se as placas de aquecimento antiaderentes estão limpas e sem poeira. Se necessário, limpe-as com um pano úmido.
3. Cubra as placas de aquecimento antiaderentes com uma fina camada de spray antiaderente de culinária.
4. Feche a lingüeta e pressione a tampa para baixo na área da lingüeta até que fique encaixada.
5. Ligue o plug na tomada. A luz vermelha acende para indicar que o aparelho está ligado (B).

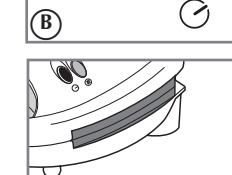
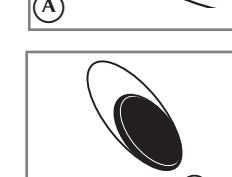

Aviso: Use o aparelho com o máximo de cuidado, para evitar queimaduras. As laterais das placas de aquecimento ficam expostas e ficarão muito quentes (C).

6. Deixe o aparelho pré-aquecendo enquanto prepara os sanduíches.

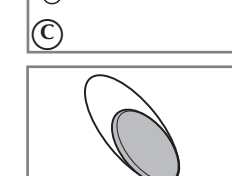

7. Quando a sanduicheira atinge a temperatura correta, o indicador verde de temperatura se acende avisando que o aparelho está pronto para ser utilizado. A luz verde piscará durante o tempo de utilização para manter a temperatura correta, isso é normal (D).
8. Levante a lingüeta e a tampa para abrir a sanduicheira completamente. Coloque um ou dois sanduíches na placa inferior.

Nota: Para que o pão fique dourado, coloque manteiga na parte de fora dos sanduíches.

9. Feche suavemente a lingüeta até que as duas travas se encontrem e depois pressione a lingüeta para baixo até que se encaixe e fique fechada. Não force a tampa para fechá-la.
10. O tempo para torrar o pão é de 3 a 5 minutos. O tempo exato será escolhido de acordo com o gosto e dependerá do tipo de pão e de recheio utilizados.
11. Quando os sanduíches estiverem prontos de acordo com o seu gosto, retire-os utilizando uma espátula de madeira ou de plástico à prova de calor. Não use facas nem pegadores de metal porque podem danificar o acabamento antiaderente.
12. Coloque os sanduíches em um prato e espere alguns minutos antes de servir, já que estarão quentes.
13. Feche a tampa e a lingüeta para manter o calor até que esteja pronto para torrar os próximos sanduíches.
14. Repita as etapas de 7 a 12.
15. Quando terminar de preparar os sanduíches, desconecte a tomada e espere que a sanduicheira esfrie antes de guardá-la.

Aviso: A sanduicheira continuará ligada a menos que o plug seja desconectado da tomada.

Cuidados e limpeza

Este produto não contém peças que possam ser consertadas pelo usuário. Para consertos, consulte especialistas qualificados.

Para limpar:

1. Desligue a unidade e deixe-a esfriar.
2. Limpe as superfícies anti-aderentes das placas de aquecimento com uma toalha de papel absorvente ou um pano macio. Nunca imersa o aparelho na água. Não utilize esponjas de aço e materiais ou agentes abrasivos de limpeza porque estes danificam o acabamento.
3. Para remover qualquer recheio que tenha aderido às superfícies anti-aderentes das placas de aquecimento, despeje um pouco de óleo de cozinha sobre o recheio seco e espere de 5 a 10 minutos. Se o recheio não sair, limpe as placas de aquecimento com um pano levemente úmido e uma pequena quantidade de detergente não-abrasivo.
4. Limpe as superfícies externas com um pano seco e macio.

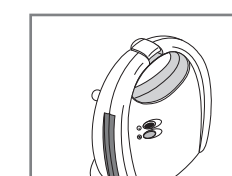

Para Guardar:

- Desligue a unidade e deixe-a esfriar.
- Guarde-a num recinto limpo e seco. A unidade pode ser colocada na posição vertical para se economizar espaço (E).
- Nunca a guarde ainda quente ou ainda ligada na tomada.
- Nunca enrolle o cabo apertadamente em volta da unidade.
- Não estique o cabo de energia no ponto de entrada na unidade, pois isto poderá fazê-lo desfiar ou arrebentar.

