

- Waffle batter can be added any time the ready light is out. It is not necessary to pour the batter immediately after the light goes out.
- Baked waffles freeze well. Cool the waffles, place paper towels between them, wrap waffles in plastic wrap or freezer bags, and freeze.
- Packaged pancake mix or baking mix work well with this product.

HELPFUL HINTS

- After approximately 2-3 minutes, the waffle is done. You may cook it longer for a crispier waffle. Open the top and carefully remove the waffle using a fork. Be careful not to scratch the non-stick finish. Should sticking occur, lightly re-oil the cooking surfaces. Keep the lid closed between cooking batches of waffles to preserve heat.
- When all waffles are baked, unplug the cord, open the unit, and allow it to cool before cleaning.

- Before pre-heating for first use, condition both the upper and lower cooking surfaces (See IMPORTANT under GETTING STARTED).
- Close the lid and plug the cord into a standard electrical outlet. The ready light will come on to indicate the unit is heating. When the ready light goes out (after about 5 minutes), the unit is ready.
- Open the unit and pour about 2/3 cup (160 ml) of batter onto the lower cooking surface. Don't pour too much as excess batter will seep out over the edges. Spread the batter toward the edges using a rubber spatula for even waffles.
- Close the lid, but don't force it shut. The hinge is designed to be loose to allow the waffle to rise evenly and for steam to escape. Keep hands away from the unit as steam may escape when baking. The ready light will come on. Cooking time is 2-3 minutes depending on the type of batter/ingredients. You may notice moisture on the sides or near the handle. This is normal. Avoid opening the unit during baking as this may cause the waffle to stick or bake poorly.

BAKING WAFFLES

- Remove all labels, tags and stickers attached to the body or cord.
- Please go to www.prodprotect.com/applica to register your warranty.
- Remove and save literature.
- Open the unit by lifting the handle.
- After conditioning, allow to cool. Clean the cooking surfaces as instructed in CARE AND CLEANING.

GETTING STARTED

This appliance is for household use only.

How to Use

Care and Cleaning

This product contains no user serviceable parts. Refer service to qualified service personnel.

CLEANING

- Be sure the unit is unplugged and completely COOL before cleaning. Wipe the cooking surfaces with a damp sponge or cloth. DO NOT IMMERSE THE UNIT nor run water directly onto the cooking surface.
- Do not use steel wool or other abrasive cleaners on the cooking surfaces as they may damage the nonstick coating. To remove cooked-on food, use a plastic bristle brush or nylon mesh pad. Be sure to clean the handles after each use.
- Clean the outside surfaces by wiping with a damp or soapy sponge or cloth. Dry thoroughly with a soft cloth. Do not use harsh or abrasive cleaners that may scratch or mar the exterior surfaces. Never spray or apply cleaners directly to the waffle maker; instead, apply the cleaner to a cloth and rub on.

STORAGE

Wrap the cord around the cord wrap **(B)** and stand the unit up on a shelf, counter, or in a cabinet.

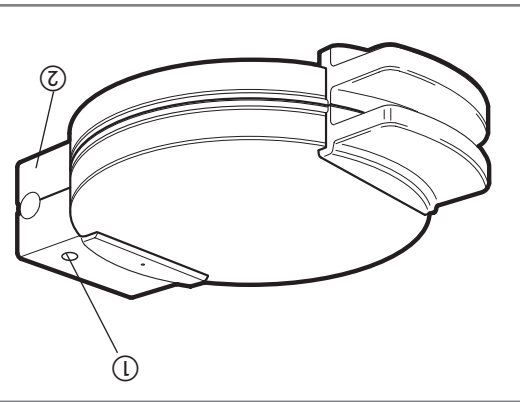

- Ready light
- Cord wrap & storage stand

- Heat-resistant handle
- Nonstick cooking surfaces
- Heat-resistant handle

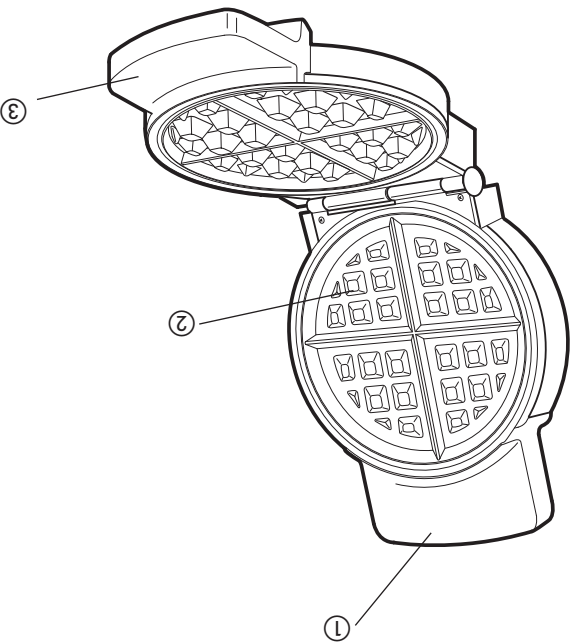

Product may vary slightly from what is illustrated.

NEED HELP?

For service, repair or any questions regarding your appliance, call the appropriate 800 number on cover of this book. Please **DO NOT** return the product to the place of purchase. Also, please **DO NOT** mail product back to manufacturer, nor bring it to a service center. You may also want to consult the website listed on the cover of this manual.

TWO-YEAR LIMITED WARRANTY

(Applies only in the United States and Canada)

What does it cover?

- Any defect in material or workmanship provided; however, Applic'a's liability will not exceed the purchase price of product.

For how long?

- Two years from the date of original purchase with proof of such purchase.

What will we do to help you?

- Provide you with a reasonably similar replacement product that is either new or factory refurbished.

How do you get service?

- Save your receipt as proof of date of sale.
- Visit the online service website at www.prodprotect.com/applica, or call toll-free 1-800-231-9786, for general warranty service.
- If you need parts or accessories, please call 1-800-738-0245.

What does your warranty not cover?

- Damage from commercial use
- Damage from misuse, abuse or neglect
- Products that have been modified in any way
- Products used or serviced outside the country of purchase
- Glass parts and other accessory items that are packed with the unit
- Shipping and handling costs associated with the replacement of the unit
- Consequential or incidental damages (Please note, however, that some states do not allow the exclusion or limitation of consequential or incidental damages, so this limitation may not apply to you.)

How does state law relate to this warranty?

- This warranty gives you specific legal rights. You may also have other rights that vary from state to state or province to province.

- Children should be supervised to ensure that they do not play with the appliance.
- Extreme caution must be used when moving an appliance containing hot oil or other hot liquids.
- Always attach plug to appliance first, then plug cord into the wall outlet. To disconnect, turn control to OFF, then remove plug from wall outlet.
- Do not use appliance for other than intended use.
- This appliance is not intended for use by persons (including children) with reduced physical, sensory or mental capabilities, or lack of experience and knowledge, unless they have been given supervision or instruction concerning use of the appliance by a person responsible for their safety.
- Do not operate any appliance with a damaged cord or plug, or after the appliance malfunctions or has been damaged in any manner. Return appliance to the nearest authorized service facility for examination, repair or adjustment. Or, call the appropriate toll-free number on the cover of this manual.
- The use of accessory attachments not recommended by the appliance manufacturer may cause injuries.
- Do not use outdoors.
- Do not let cord hang over edge of table or counter, or touch hot surfaces.
- Do not place on or near a hot gas or electric burner, or in a heated oven.
- Extreme caution must be used when moving an appliance containing hot oil or other hot liquids.
- Always attach plug to appliance first, then plug cord into the wall outlet. To disconnect, turn control to OFF, then remove plug from wall outlet.
- Do not use appliance for other than intended use.
- This appliance is not intended for use by persons (including children) with reduced physical, sensory or mental capabilities, or lack of experience and knowledge, unless they have been given supervision or instruction concerning use of the appliance by a person responsible for their safety.
- Children should be supervised to ensure that they do not play with the appliance.

ELECTRICAL CORD

- A short power-supply cord (or detachable power-supply cord) is to be provided to reduce the risk resulting from becoming entangled in or tripping over a longer cord.
- Longer detachable power-supply cords or extension cords are available and may be used if care is exercised in their use.
- If a long detachable power-supply cord or extension cord is used, the marked electrical rating of the detachable power-supply cord or extension cord should be at least as great as the electrical rating of the appliance.
- If the appliance is of the grounded type, the extension cord should be a grounding-type 3-wire cord, and
- The longer cord should be arranged so that it will not drape over the countertop or tabletop where it can be pulled on by children or tripped over.

Warning: This appliance is equipped with a tamper-resistant screw to prevent removal of the outer cover. To reduce the risk of fire or electric shock, do not attempt to remove the outer cover. There are no user-serviceable parts inside. Repair should be done only by authorized service personnel.

TAMPER-RESISTANT SCREW

This appliance has a polarized plug (one blade is wider than the other). To reduce the risk of electric shock, this plug is intended to fit into a polarized outlet only one way. If the plug does not fit fully into the outlet, reverse the plug. If it still does not fit, contact a qualified electrician. Do not attempt to modify the plug in any way.

POLARIZED PLUG (120V Models Only)

SAVE THESE INSTRUCTIONS.

This product is for household use only.

<p>Servicio al Consumidor, Venta de Refacciones y Accesorios 01 800 714 2503 Importado por / Imported by: RAYOVAC Argentina s.r.l. Humboldt 2495 Piso# 3 (C1425FUG) C.A.B.A. Argentina. C.U.I.T No. 30-70706168-1 Importado por / Imported by:</p> <p>Rayovac de México SA de CV Autopista Mexico Queretaro No 3069-C Oficina 004 Colonia San Andres Atenco Tlalnepantla Estado de Mexico, C.P. 54040 Mexico Tel: (55) 5831-7070 Para atención de garantía marque: 01 800 714 2503</p>	<p>Comercializado por: Rayovac de México SA de CV Autopista Mexico Queretaro No 3069-C Oficina 004 Colonia San Andres Atenco Tlalnepantla Estado de Mexico, C.P. 54040 Mexico Tel: (55) 5831-7070 Servicio y Reparación Art. 123 No. 95 Col. Centro, C.P. 06050 Deleg. Cuauhtemoc</p>
--	---

Sello del Distribuidor:
Fecha de compra:
Modelo:

Código de fecha / Date Code

650 W 120 V ~ 60 Hz

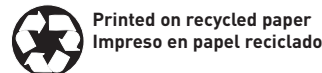

BLACK+DECKER and the BLACK+DECKER logo are trademarks of The Black & Decker Corporation and are used under license. All rights reserved. BLACK+DECKER y el logo tipo BLACK+DECKER son marcas registradas de The Black&Decker Corporation y son utilizados bajo licencia. Todos los derechos reservados.

Made and Printed in People's Republic of China.
Fabricado e Impreso en la República Popular de China.

© 2014 The Black & Decker Corporation and Spectrum Brands, Inc.

T22-5001551

2014/10/3/26 E/S

IMPORTANT SAFEGUARDS

Please Read and Save this Use and Care Book

BLACK+DECKER

USA/Canada 1-800-231-9786
Accessories/Parts 1-800-738-0245
Register your product at www.prodprotect.com/applica

BELGIAN WAFFLE MAKER WAFLEERA ESTILO BELGA



MODEL/MODELO

○ WMB500

Size: 19.685" x 17.5"

Modelo: 19685-175

Por favor lea este instructivo antes de usar el producto.

INSTRUCCIONES IMPORTANTES DE SEGURIDAD

Al utilizar cualquier aparato eléctrico siempre deben tomarse precauciones básicas de seguridad, incluyendo las siguientes:

- Lea todas las instrucciones.
- No toque las superficies calientes. Use las asas o las perillas.
- A fin de protegerse contra un choque electrico y lesiones a las personas, no sumerja el cable, los enchufes ni el aparato en agua ni en ningun otro liquido.
- Todo aparato electrico usado en la presencia de los ninos o por ellos mismos requiere la supervision de un adulto.
- Desconecte el aparato de la toma de corriente cuando no este en uso y antes de limpiarlo. Espere que el aparato se enfríe antes de instalarle o retirarle piezas y antes de limpiarlo.
- No use ningun aparato electrico que tenga el cable o el enchufe averiado, que presente un problema de funcionamiento o que este danado. Acuda a un centro de servicio autorizado para que lo examinen, reparen o ajusten o llame gratis al numero correspondiente en la cubierta de este manual.
- El uso de accesorios no recomendados por el fabricante del aparato puede ocasionar incendio, choque electrico o lesiones a las personas.
- No use este aparato a la intemperie.
- No permita que el cable cuelgue del borde de la mesa o del mostrador ni que entre en contacto con superficies calientes.
- No coloque el aparato sobre ni cerca de las hornillas de gas o electricas ni adentro de un horno caliente.
- Se debe tener muchísimo cuidado al mover un aparato cuando tiene aceite u otros líquidos calientes.
- Siempre conecte primero el cable al aparato y despues, enchufelo a la toma de corriente. Para desconectar, ajuste todo control a la posicion de apagado (OFF) y despues, retire el enchufe de la toma de corriente.
- Este aparato se debe usar unicamente con el fin previsto.
- Este aparato no está diseñado para ser usado por personas (in-cluído niños) con capacidad limitada física, mental o sensoriales disminuidas y falta de experiencia o conocimiento que les impida utilizar el aparato con toda seguridad sin supervisión o instrucción.
- Se debe asegurar la supervisión de los niños para evitar que usen el aparato como juguete.

Modelo: 19685-175

CONSEJOS PRACTICOS

- La mezcla de los wafles puede verse siempre y cuando la luz indicadora esté apagada. No es necesario agregar la mezcla inmediatamente después de haberse apagado la luz.
- Los wafles ya preparados se congelan bien. Permita que se enfríen, coloque papel toalla entre uno y otro y guárdelos en bolsas plásticas diseñadas para el congelador.
- Las mezclas de paquete para panqueques o para wafles resultan bien con esta unidad.

Cuidado y limpieza

El aparato no contiene piezas de utilidad para el consumidor. Para servicio, acuda a personal de asistencia calificado.

LIMPIEZA

- Asegúrese de que la unidad esté desconectada y de que se haya ENFRIADO totalmente antes de limpiarla. Limpie las superficies para cocinar con un paño o con una esponja húmeda. NO SUMERJA LA UNIDAD ni permita que corra agua directamente sobre las superficies para cocinar.
- Para no dañar el acabado antiadherente de las superficies para cocinar no use almohadillas de fibras metálicas ni de textura abrasiva. Para retirar los residuos pegados, use un cepillo de cerdas plásticas o una almohadilla de nailon. Asegúrese de limpiar siempre las asas después de cada uso.
- Limpie el exterior de la waflera con un paño o una esponja humedecida con agua enjabonada. No use limpiadores abrasivos que puedan rayar o manchar las superficies exteriores. Seque bien con un paño suave. Nunca rocíe ni aplique los limpiadores directamente a la waflera; aplíquelos a un paño y frótele.

ALMACENAMIENTO

Enrolle el cable **(B)** y coloque la unidad verticalmente en un estante, sobre el mostrador, o dentro de un gabinete.

CONSERVE ESTAS INSTRUCCIONES.

Este aparato eléctrico es para uso doméstico únicamente.

ENCHUFE POLARIZADO (Solamente para los modelos de 120V) Este aparato cuenta con un enchufe polarizado (un contacto es más ancho que el otro). A fin de reducir el riesgo de un choque eléctrico, este enchufe encaja en el tomacorriente polarizada en un solo sentido. Si el enchufe no entra en la toma de corriente, inviértalo y si aun así no encaja, consulte con un electricista. Por favor no trate de alterar esta medida de seguridad.

TORNILLO DE SEGURIDAD
Advertencia: Este aparato cuenta con un tornillo de seguridad para evitar la remoción de la cubierta exterior del mismo. A fin de reducir el riesgo de incendio o de choque eléctrico, por favor no trate de remover la cubierta exterior. Este producto no contiene piezas reparables por el consumidor. Toda reparación se debe llevar a cabo únicamente por personal de servicio autorizado.

CABLE ELÉCTRICO
a) El producto debe proporcionarse con un cable corto (o uno desmontable)para reducir el riesgo de enredarse o de tropezar con un cable largo.
b) Se encuentran disponibles cables desmontables o de extensión más largos, que es posible utilizar si se emplea el cuidado debido.
c) Si se utiliza un cable desmontable o de extensión,
1) El voltaje eléctrico del cable desmontable o del cable de extensión debe ser, como mínimo, igual al del voltaje del aparato,
2) Si el aparato es del tipo que va conectado a tierra, el cable de extensión deberá ser un cable de tres alambres connectado a tierra.
3) El cable más largo debe acomodarse de modo que no cuelgue del mostrador o de la mesa, para evitar que un niño tire del mismo o que alguien se tropiece.

Nota: Si el cordón de alimentación esta dañado, en América Latina debe sustituirse por personal calificado o por el centro de servicio autorizado.

Modelo: 19685-175

¿NECESITA AYUDA?

Para servicio, reparaciones o preguntas relacionadas al producto, por favor llame al número del centro de servicio que se indica para el país donde usted compró su producto.

NO devuélva el producto al fabricante. Llame o lleve el producto a un centro de servicio autorizado.

DOS AÑOS DE GARANTÍA LIMITADA (No aplica en México, Estados Unidos y Canada)

¿Qué cubre la garantía?

- La garantía cubre cualquier defecto de materiales o de mano de obra que no haya sido generado por el uso incorrecto del producto.

¿Por cuánto tiempo es válida la garantía?

- Por dos años a partir de la fecha original de compra mientras que tenga una prueba de la compra.

¿Cómo se obtiene el servicio necesario?

- Conserve el recibo original como comprobante de la fecha de compra, comuníquese con el centro de servicio de su país y haga efectiva su garantía si cumple lo indicado en el manual de instrucciones.

¿Cómo se puede obtener servicio?

- Conserve el recibo original de compra.
- Por favor llame al número del centro de servicio autorizado.

¿Qué aspectos no cubre esta garantía?

- Los productos que han sido utilizados en condiciones distintas a las normales.
- Los daños ocasionados por el mal uso, el abuso o negligencia.
- Los productos que han sido alterados de alguna manera.
- Los daños ocasionados por el uso comercial del producto.
- Los productos utilizados o reparados fuera del país original de compra.
- Las piezas de vidrio y demás accesorios empacados con el aparato.
- Los gastos de tramitación y embarque asociados al reemplazo del producto.

- Los daños y perjuicios indirectos o incidentales.

¿Qué relación tiene la ley estatal con esta garantía?

- Esta garantía le otorga derechos legales específicos y el consumidor podría tener otros derechos que varían de una región a otra.

Este producto puede variar ligeramente del que aparece ilustrado.

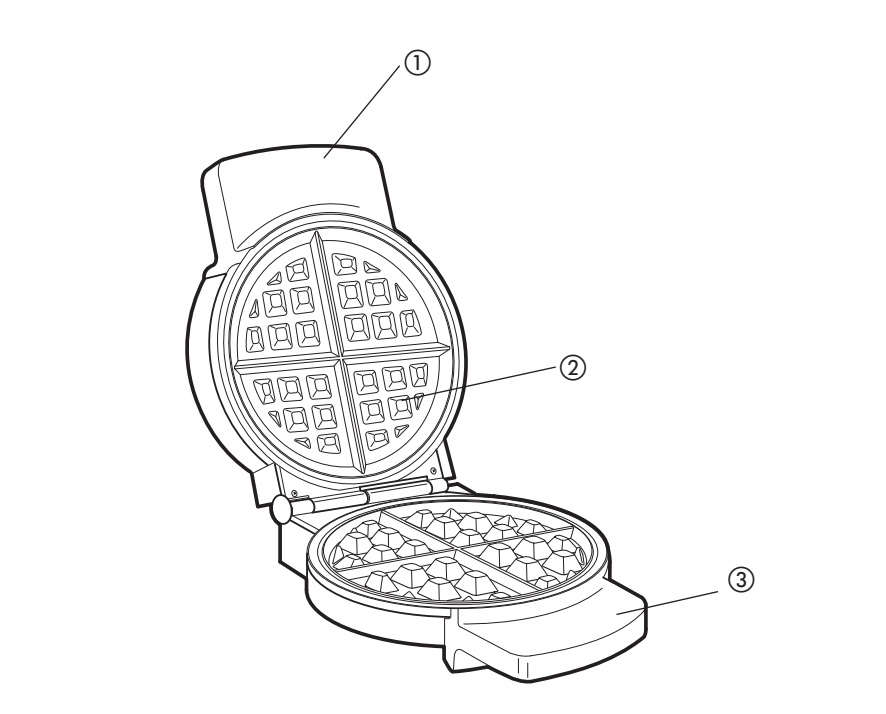

- Asa resistente al calor**
- Superficies antiadherentes para cocinar**
- Asa resistente al calor**

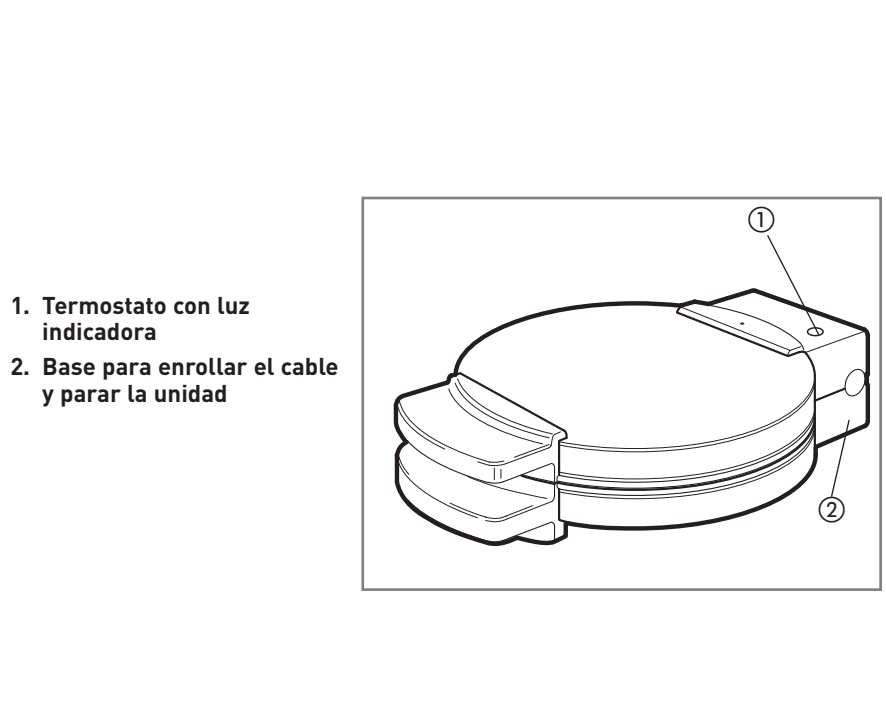

Modelo: 19685-175

Póliza de Garantía (Válida sólo para México)

Duración

Rayovac de México SA de CV garantiza este producto por 2 años a partir de la fecha original de compra.

¿Qué cubre esta garantía?

Esta Garantía cubre cualquier defecto que presenten las piezas, componentes y la mano de obra contenidas en este producto.

Requisitos para hacer válida la garantía

Para reclamar su Garantía deberá presentar al Centro de Servicio Autorizado la póliza sellada por el establecimiento en donde adquirió el producto. Si no la tiene, podrá presentar el comprobante de compra original.

¿Donde hago válida la garantía?

Llame sin costo al teléfono 01 800 714 2503, para ubicar el Centro de Servicio Autorizado más cercano a su domicilio en donde usted podrá encontrar partes, componentes, consumibles y accesorios.

Procedimiento para hacer válida la garantía

Acuda al Centro de Servicio Autorizado con el producto con la póliza de Garantía sellada o el comprobante de compra original, ahí se reemplazará cualquier pieza o componente defectuoso sin cargo alguno para el usuario final. Esta Garantía incluye los gastos de transportación que se deriven de su cumplimiento.

Excepciones

Esta Garantía no será válida cuando el producto:

- Se hubiese utilizado en condiciones distintas a las normales.
- No hubiese sido operado de acuerdo con el instructivo de uso que le acompaña.
- Cuando el producto hubiese sido alterado o reparado por personas no autorizadas por **Rayovac de México SA de CV**.

Nota: Usted podra encontrar partes, componentes, consumibles y accesorios en los centros de servicios autorizados. Esta garantía incluyen los gastos de transportación que se deriven de sus cumplimiento dentro de sus red de servicio.

Como usar

Este producto está diseñado únicamente para uso doméstico.

ANTES DEL USO

- Despegue todo rótulo, calcomanía o etiqueta adherida al cuerpo o el cable.
- Por favor, visite www.prodprotect.com/applica para registrar su garantía.
- Retire y conserve toda literatura.
- Abra la unidad alzando el mango.

Importante: Antes de usar la waflera por primera vez, cure las superficies antiadherentes con una fina capa de aceite de cocina. No use aceites rociadores. Pase el aceite con una brocha o con una toalla de papel. El primer wafle tiende a absorber el aceite y resulta grasoso. Despójelo. Las tandas a seguir resultarán mejores.

- Después de curar la waflera con aceite, permita que se enfríe. Limpie los superficies de cocinar según se indica en la sección CUIDADO Y LIMPIEZA.

PREPARACIÓN DE LOS WAFLES

- Antes de calentar la waflera por primera vez, cure ambas superficies para cocinar (Consulte la nota IMPORTANTE de la sección ANTES DEL USO).
- Cierre la tapa y enchufe la unidad a una toma de corriente standard. Aparecerá la luz indicadora para indicar que la waflera se está calentando. Cuando se apaga la luz (después de 5 minutos), la unidad está lista.
- Abra la waflera y vierta 2/3 de taza (160 ml) de la mezcla sobre la superficie inferior. No vierta más mezcla de la cuenta para que no rebalse sobre los costados. Distribuya la mezcla por parejo con una espátula de goma.
- Cierre la tapa, pero no a la fuerza. El cierre se ha diseñado para quedar holgado, permitiendo así que crezcan los wafles por parejo y que escape el vapor. Mantenga las manos alejadas de la unidad mientras cocina ya que puede emitir vapor. La luz indicadora se iluminará. El tiempo de cocción es de 4-5 minutos conforme al tipo de mezcla y los ingredientes que se usen. Si nota humedad en los costados o cerca del mango, no tenga cuidado que eso es normal. Evite abrir la unidad mientras se preparan los wafles para que no se peguen ni resulten mal cocidos.
- Despues de aproximadamente 2-3 minutus su wafle estará listo. Se puede cocinar más tiempo si desea un wafle más tostado. Abra la tapa y retire el wafle con un tenedor. Tenga cuidado de no rayar la superficie antiadherente. Si los alimentos se llegasen a pegar, acéite las superficies de cocinar nuevamente. Mantenga la waflera cerrada entre tandas para que retenga el calor.
- Una vez preparados todos los wafles, desconecte el cable y abra la unidad para que se enfríe antes de limpiarla.

Modelo: 19685-175

Este producto puede variar ligeramente del que aparece ilustrado.

Este producto puede variar ligeramente del que aparece ilustrado.

Por favor llame al número correspondiente que aparece en la lista a continuación para solicitar que se haga efectiva la garantía y donde Ud. puede solicitar servicio, reparaciones o partes en el país donde el producto fué comprado.

Argentina <p>Servicio Técnico Monroe 3351 CABA Argentina Tel: 0800 - 444 - 7296 servicios@rayovac.com.ar</p>	México <p>Artículo 123 # 95 Local 109 y 112 Col. Centro, Cuauhtemoc, México, D.F. Tel. 01 800 714 2503</p>
Chile <p>SERVICIO DE MAQUINAS Y HERRAMIENTAS LTDA. Portugal N° 644 Santiago - Chile Fonos: 02-6355208 / 02-6341169 Email: servicio@spectrumbrands.cl Call center: 800-171-051</p>	Nicaragua <p>ServiTotal De semáforo de portezuelo 500 metros al sur. Managua, Nicaragua, Tel. (505) 248-7001</p>
Colombia <p>Rayovac Varta S.A Carrera 17 Número 89-40 Línea gratuita nacional Tel. 018000510012</p>	Panamá <p>Servicios Técnicos CAPRI Tumbamuerto Boulevard El Dorado Panamá 500 metros al sur. Tel. 3020-480-800 sin costo (507) 2360-236 / 159</p>
Costa Rica <p>Aplicaciones Electromecanicas, S.A. Calle 26 Bis y Ave. 3 San Jose, Costa Rica Tel. (506) 257-5716 / 223-0136 administracion@masterecuador.com</p>	Perú <p>Servicio Central Fast Service Av. Angamos Este 2431 San Borja, Lima Perú Tel. (511) 2251 388</p>
Ecuador <p>SERVICIO MASTER ECUADOR ALMERIA N50-71 Y DE LOS ALAMOS Tel. (593) 2281-3882 / 2240-9870</p>	Puerto Rico <p>Buckeye Service Jesús P. Piñero #1013 Puerto Nuevo, SJ PR 00920 Tel.: (787) 782-6175</p>
El Salvador <p>Calle San Antonio Abad 2936 San Salvador, El Salvador Tel. (503) 2284-8374</p>	Republica Dominicana <p>Prolongación Av. Rómulo Betancourt Zona Industrial de Herrera Santo Domingo, República Dominicana Tel.: (809) 530-5409</p>
Guatemala <p>MacPartes SA 3ª Calle 414 Zona 9 Frente a Tecun Tel. (502) 2331-5020 / 2332-2101</p>	Venezuela <p>Inversiones BDR CA Av. Casanova C.C. City Market Nivel Plaza Local 153 Diagonal Hotel Meliá, Caracas. Tel. (582) 324-0969</p>
Honduras <p>ServiTotal Contigua a Telecentro Tegucigalpa, Honduras, Tel. (504) 235-6271</p>	www.applicaservice.com servicio@applicamail.com