

Product may vary slightly from what is illustrated. / Este producto puede variar ligeramente del que aparece ilustrado. / Le produit peut différer légèrement de celui illustré.

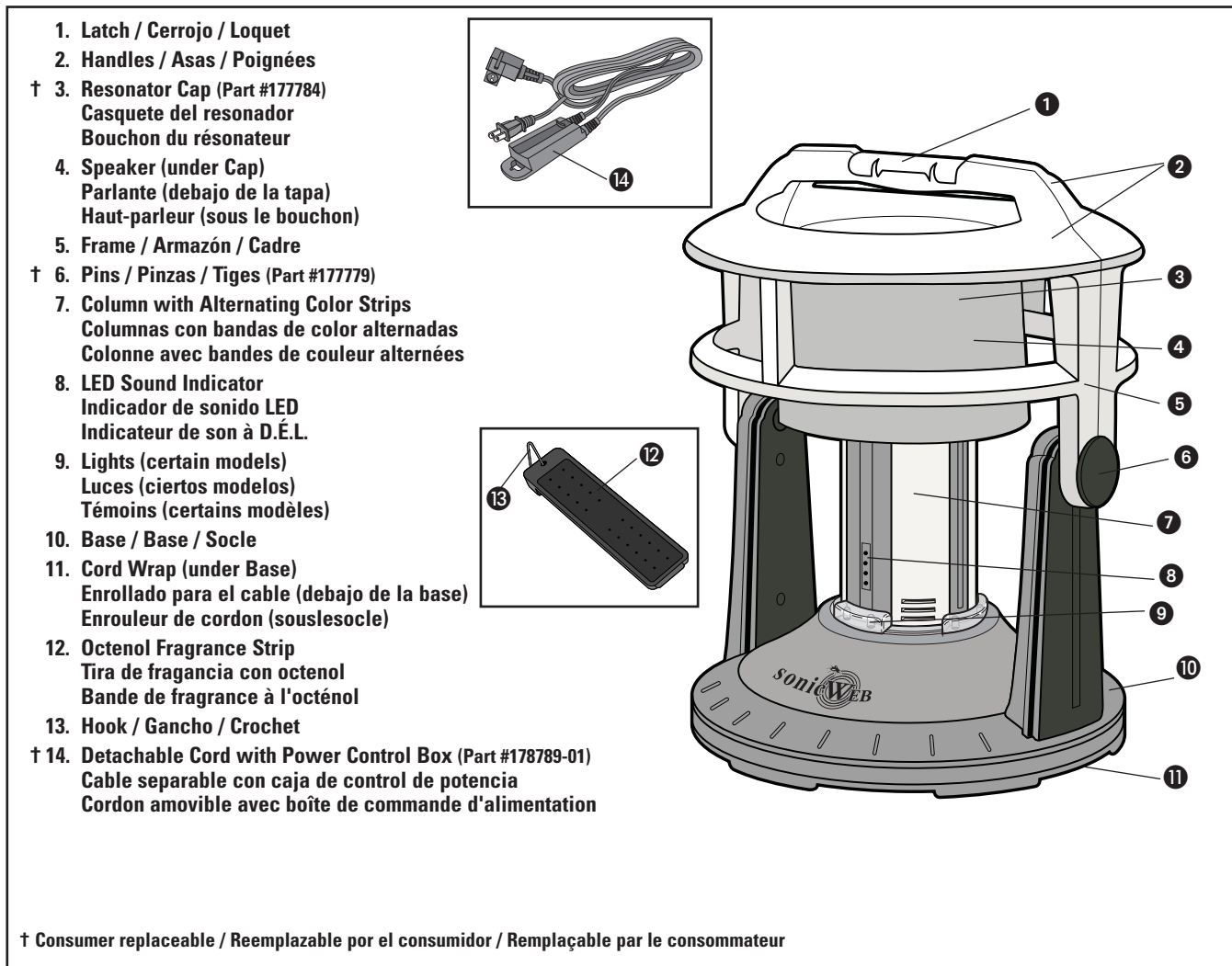

1. Latch / Cerrojo / Loquet
2. Handles / Asas / Poignées
3. Resonator Cap (Part #177784)
Casquete del resonador
Bouchon du résonateur
4. Speaker (under Cap)
Parlante (debajo de la tapa)
Haut-parleur (sous le bouchon)
5. Frame / Armazón / Cadre
6. Pins / Pinzas / Tiges (Part #177779)
7. Column with Alternating Color Strips
Columnas con bandas de color alternadas
Colonne avec bandes de couleur alternées
8. LED Sound Indicator
Indicador de sonido LED
Indicateur de son à D.É.L.
9. Lights (certain models)
Luces (ciertos modelos)
Témoins (certains modèles)
10. Base / Base / Socle
11. Cord Wrap (under Base)
Enrollado para el cable (debajo de la base)
Enrouleur de cordon (sousesocle)
12. Octenol Fragrance Strip
Tira de fragancia con octenol
Bande de fragance à l'octénol
13. Hook / Gancho / Crochet
14. Detachable Cord with Power Control Box (Part #178789-01)
Cable separable con caja de control de potencia
Cordon amovible avec boîte de commande d'alimentation

† Consumer replaceable / Reemplazable por el consumidor / Remplaçable par le consommateur

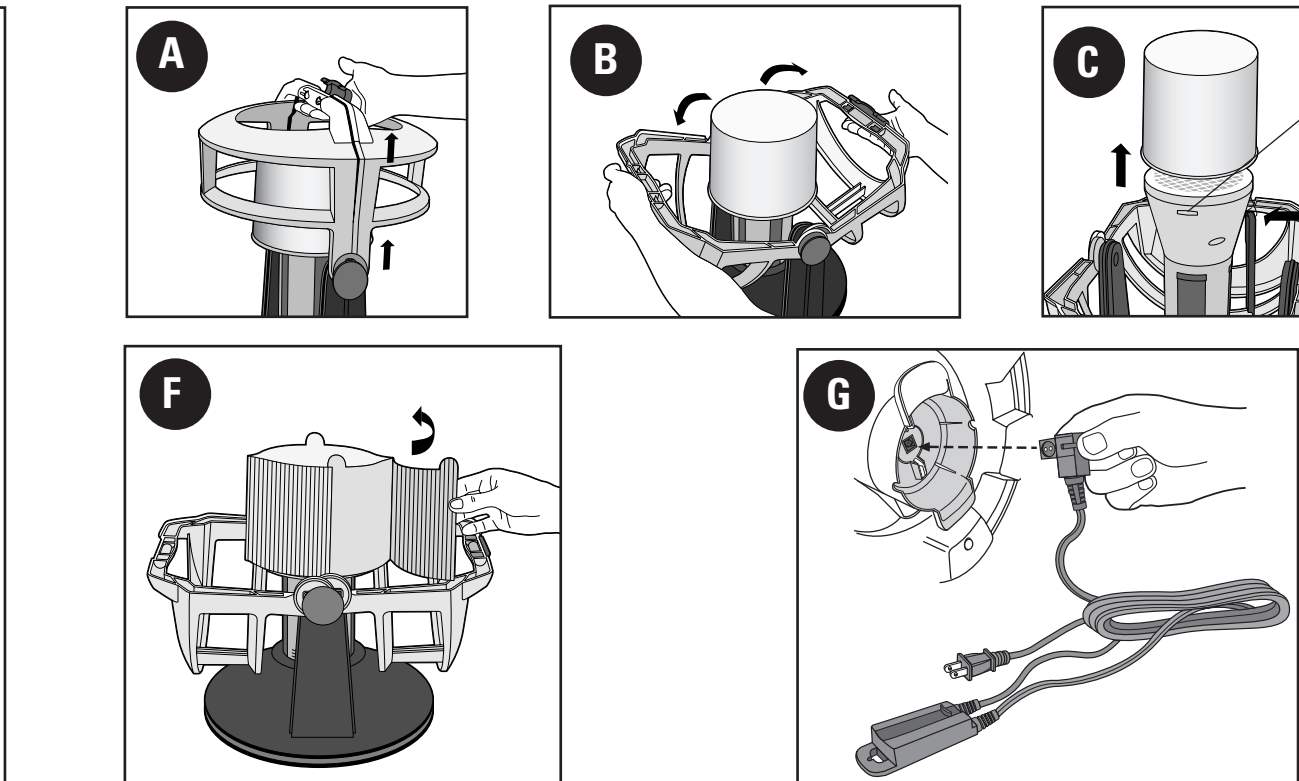

CONSEJOS DE SEGURIDAD RELACIONADOS AL CABLE ELÉCTRICO

1. Nunca hale ni tire del cable ni del aparato.
2. Para conectar, sujete firmemente el enchufe e introdúzcalo con cuidado en la toma de corriente.
3. Para desconectar el aparato, sujete el enchufe y retírelo de la toma de corriente.
4. Antes de utilizar el producto, revise el cable eléctrico y asegúrese que no tenga cortaduras ni abrasiones. De ser así,

¿Cómo funciona el control de insectos que pican SonicWeb™? Este aparato ha sido diseñado para atraer insectos que pican, tales como mosquitos, moscas, jejenes y libélulas (caballitos del diablo). La unidad simula el sonido que produce el latido de un corazón y emite fragancia. Los insectos que pican tienen un sentido del olfato, el calor y el movimiento bastante agudo—son capaces de detectar fragancias a 100 m (300 pies) de distancia y

el aparato debe ser revisado y el cable debe ser reemplazado.

5. Nunca enrolle el cable de manera ajustada alrededor del aparato. El exceso de presión a la unión del cable con la unidad hace que los alambres se debiliten y se rompan.
- NO UTILICE EL PRODUCTO SI EL CABLE SE ENCUESTRADA DAÑADO, SI EL APARATO FUNCIONA DE MANERA INTERMITENTE O NO FUNCIONA DEL TODO.**

les atrae el movimiento. Una vez atraídos hacia el sonido, calor, vibración y fragancia del aparato, los insectos vuelan directamente al interior de la unidad donde quedan atrapados en el papel adhesivo WebTrap™. El control de insectos que pican SonicWeb™ ha sido diseñado SOLAMENTE PARA USO A LA INTemperIE.

Como usar

ANTES DE USAR LA UNIDAD POR PRIMERA VEZ:

Desempaque la unidad, los papeles adhesivos WebTrap™, la tira de fragancia con octenol junto con su hoja de instrucciones, y el manual de uso y cuidado. Lea la hoja de instrucciones y el manual antes de instalar la unidad.

1. Tire hacia arriba del cerrojo para desenganchar las asas.
2. Coloque la mano debajo de ambas asas y levántelas (A); luego, baje las asas con las dos manos (B).

¿Cómo instalar la tira de fragancia con octenol:

1. Levante y retire el casquete de la columna del resonador y póngalo a un lado.
2. Localice la hoja de instrucciones de la tira de fragancia con octenol; retire el gancho adherido con cinta al frente de la hoja; luego, saque la tira del sobre sellado, teniendo cuidado de no tocar los orificios en su superficie.
3. Deslice el gancho a través del agujero en la parte superior de la tira. Cuelgue la tira de la ranura en la parte superior de la columna (C).

¿Cómo instalar el papel adhesivo WebTrap™:

1. Empuje hacia adentro ambos lados de una hoja del papel adhesivo para abrirla y formar un círculo (D).
2. Deslice el papel adhesivo hacia abajo sobre el casquete del resonador (E).
3. Despegue con cuidado la cubierta protectora para exponer el adhesivo y deséchela (F). Una vez que haya retirado la cubierta protectora, evite que la piel, la ropa y otras superficies entren en contacto con el adhesivo expuesto. **Nota:** Los papeles adhesivos WebTrap™ no son tóxicos.

¿Cómo instalar y operar el control de insectos que pican SonicWeb™:

1. Instale la unidad entre su casa y el sitio donde haya más mosquitos y otros insectos que pican (bosque, charca, arroyo, etc.), a una distancia de por lo menos 9 a 14 m (30 a 45 pies) del área que desea proteger (casa, terraza, piscina, porche, o patio). El lugar elegido debe estar libre de reverberaciones de sonido contra objetos sólidos, a fin de que el dispositivo funcione más efectivamente.
2. No instale la unidad junto a cobertizos, garajes u otras estructuras sólidas, árboles o arbustos, o junto a fuentes para pájaros.
3. Para los modelos con cables separables, asegúrese que el extremo separable, esté bien encajado en la base (G).
4. Extienda el cable de 23 m (75 pies) hasta la toma eléctrica con polo de tierra más cercana. El control de encendido/apagado debe instalarse por lo menos a 30 cm (1 pie) del suelo y debe estar por lo menos a 3 m (10 pies) del borde del agua de una

piscina o charca.

5. Instale un gancho, tornillo o clavo o gancho en el exterior de la casa o en otra superficie plana de manera que quede por lo menos a 30 cm (1 pie) del suelo. Deslice el control de encendido/apagado en el gancho y asegúrese de que el cable alcance la toma de corriente sin problema alguno.
6. Enchufe el cable de alimentación eléctrica.
7. Oprima el control de encendido/apagado.
8. Las luces verdes de la columna comenzarán a parpadear; al mismo tiempo, se oír un leve sonido pulsante de la unidad que simula el latido de un corazón. En ciertos modelos, las luces situadas alrededor de la base de la columna resplandecerán en color verde.
9. Además, todos los modelos de la unidad emiten calor para simular la temperatura corporal, así como fragancia de octenol.

Nota: Manenga a las personas adultas, los niños y las mascotas lejos del aparato. Cualquier movimiento puede auyentar a los insectos lejos del aparato.

¿Cómo cambiar el papel adhesivo y la tira de fragancia con octenol:

El papel adhesivo WebTrap™ debe cambiarse una vez por semana. La tira de fragancia con octenol debe cambiarse cada 30 días de uso continuo.

1. Desenchufe la unidad.
2. Siga los pasos 1 y 2 para abrir la unidad.
3. Retire el papel adhesivo usado sujetándolo por las dos guías para retirarlo del casquete del resonador. Evite tocar la superficie adhesiva del papel. Envuelva el papel adhesivo en varias capas de papel de periódico y deséchelo como residuo.

Nota: Si el papel adhesivo entra en contacto con la piel, use aceite vegetal o mineral para eliminar los residuos de adhesivo. Si el adhesivo entra en contacto con alguna superficie, utilice aceite vegetal o mineral, o bien diluyente de pintura, para eliminar los residuos de adhesivo.

4. Coloque una hoja nueva de papel adhesivo siguiendo las instrucciones de la sección "¿Cómo instalar el papel adhesivo WebTrap™".
5. Quite la tira de fragancia usada desenganchando el gancho de la tira; envuelva la tira y su gancho en varias hojas de papel de periódico y deséchelo como residuo.
6. Instale una nueva tira siguiendo las instrucciones de la sección "¿Cómo instalar la tira de fragancia con octenol".
7. Sujete ambas asas y levántelas a medida que tira de las junta hacia el centro. Cuando se unan en el centro, empujelas suavemente hacia abajo hasta que se asienten correctamente y luego cierre el cerrojo.
8. Enchufe la unidad.

Nota: Para obtener un kit de repuesto (Modelo ITG100) con 4 papeles adhesivos WebTrap™ y 1 tira de fragancia con octenol, llame gratis al número indicado en el frente de este manual o visite www.fightthebite.com

Cuidado y limpieza

Nota: Siempre apague y desenchufe la unidad antes de limpiarla, realizar el mantenimiento o cambiar el papel adhesivo a la tira de fragancia con octenol. Si la unidad o el casquete del resonador entran en contacto con el papel adhesivo, use diluyente de pintura, aceite vegetal o aceite mineral para separarlo.

1. El casquete del resonador puede levantarse directamente hacia arriba para retirarlo de la columna. Sumérjalo en agua jabonosa o lávelo a mano usando una esponja o una almohadilla de nilón con detergente líquido. Séquelo completamente con un paño suave antes de instalarlo nuevamente.

2. No use limpiadores abrasivos o ásperos, ni almohadillas de fibras de metal para limpiar ninguna parte de la unidad. No sumerja la unidad en líquidos. Frótele con una esponja o un paño humedecido y detergente para vajilla. Nunca rocíe ni aplique limpiadores directamente a la unidad. Séquela completamente con un paño antes de usarla nuevamente. Enrolle el cable en la parte inferior de la unidad y guarde la unidad en un lugar fresco y seco, tal como un garaje o desván.

How does the SonicWeb™ Biting Insect Control work?

This device is designed to attract biting insects such as mosquitoes, flies, biting midges, and biting dragonflies by simulating the sound of a heartbeat and emitting a fragrance. These biting insects have a keen sense of smell, heat, and motion—they can detect fragrance from up to 300 ft. (100 m)

away and are attracted to movement. Once drawn to the sound, heat, vibration, and scent of the device, insects will fly into the "WebTrap™ Adhesive Paper" where they are trapped by the strong adhesive. The SonicWeb™ Biting Insect Control is intended to be used OUTDOORS ONLY.

How to Use

BEFORE FIRST USE:

Unpack the device, the WebTrap™ Adhesive Papers, the Octenol Fragrance Strips, the Octenol Fragrance Strip Instruction Sheet, and the Use and Care Manual.

Read the Use and Care Manual and the Octenol Fragrance Strip Instruction Sheet before setting up the unit.

1. Pull up the Latch to unlock the Handles.
2. Slide your hand under both Handles and lift up (A), then use both hands and lower the Handles (B).

To Install An Octenol Fragrance Strip:

1. Lift the Resonator Cap off the Column and set it aside.
2. Locate the Octenol Fragrance Strip Instruction Sheet; remove the Hook that is taped to the front of the sheet, then remove the Strip from its sealed pouch, being careful not to touch the holes on the Strip's surface.
3. Slip the Hook through the hole on top of the Strip. Hang the Strip from the slot at the top of the Column (C).
4. Replace Resonator Cap.

To Install A WebTrap™ Adhesive Paper:

1. Push in on both sides of an Adhesive Paper to "pop" it open into a circle (D).
2. Slide the Adhesive Paper down over the Resonator Cap (E).
3. Carefully peel off and discard the corrugated protective covering, which will expose the adhesive (F). Once the corrugated covering has been removed, be careful not to let skin, clothing or other surfaces come in contact with the exposed adhesive. **Nota:** WebTrap™ Adhesive Papers are non-toxic.
4. Grasp both Handles and lift up as you pull them toward the center. When the Handles meet in the center, gently push down on them so they are properly seated, then close the Latch.

To Set Up and Operate the SonicWeb™ Biting Insect Control:

1. Place the device between your home and a place where mosquitoes and other biting insects live (woods, pond, stream, etc.)—at least 30 to 45 ft. (9 to 14 m) away from the area you want to protect (house, deck, pool, porch or patio). The suggested placement will avoid unwanted reverberation of soundwaves against solid objects and will enable the device to work most effectively.
2. Do not place the device next to a shed, garage or other solid structure, or in trees or shrubs, or next to a birdbath.
3. For models with a Detachable Cord, be sure the detachable end is securely fitted into the base (G).
4. Extend the Cord to the nearest grounded outlet. The Power Control Box be mounted at least 1 ft. (.30 m) off the ground; it

should also be at least 10 ft. (3 m) away from the the water's edge of a swimming pool or pond.

5. Mount a hook, screw or nail to the outside of the house or to another flat surface at least 1 ft. (.30 m) above the ground. Slip the Power Control onto the hook, and be sure the cord can comfortably reach the outlet.

Nota: Do not let the Power Control Box sit in a puddle.

6. Plug in the power cord.
7. Push in the On/Off Button (certain models).
8. The lights on the column will blink; at the same time, the faint pulsing sound simulating a heart beat will be heard. Also, lights located around the base of the column will glow.
9. In addition, on all models, the device will emit heat simulating body temperature, and, of course, the Octenol fragrance.

Nota: Keep adults, children, and pets away from the device once it's placed. Any movement or scent can divert insects from the device.

To Change the Adhesive Paper and Octenol Fragrance Strip:

The WebTrap™ Adhesive Paper should be changed once a week. The Octenol Fragrance Strip should be changed after 30 days of continuous use.

1. Unplug the unit.
2. Follow Steps 1 and 2 to open the unit.
3. Remove the used Adhesive Paper by its two tabs and lift it straight up off the Resonator Cap. Avoid touching the sticky surface of the Paper. Wrap the used Paper in several layers of newspaper and discard in the trash. **Nota:** If adhesive comes in contact with skin, use mineral oil or vegetable oil to remove any sticky residue. If adhesive comes in contact with surfaces, use mineral oil, vegetable oil or paint thinner to remove sticky residue.
4. Install a new Adhesive Paper following the directions in "To Install a WebTrap™ Adhesive Paper."
5. Remove the used Octenol Fragrance Strip by detaching the hook with the Strip; wrap the Strip, with hook attached, in several layers of newspaper and discard in the trash.
6. Install a new Strip following the directions in "To Install An Octenol Fragrance Strip."
7. Grasp both Handles and lift up as you pull them toward the center. When the Handles meet in the center, gently push down on them so they are properly seated, then close the Latch.
8. Plug in the unit.

Nota: Replacement kits (Model ITG100), containing 4 WebTrap™ Adhesive Papers and 1 Octenol Fragrance Strip, are available by calling the 800 number on the front of this book, or by logging on to: www.fightthebite.com

2. Do not use abrasive cleaners, coarse cleansers, or metal pads on any part of this unit. Do not immerse the unit. Wipe it with a damp sponge or cloth and dish detergent. Never spray or apply cleaners directly onto the unit. Dry thoroughly with a soft cloth before operating again.

Use the Cord Wrap under the Base for cord storage and store the unit in a cool, dry place such as a garage, basement or loft.

Care and Cleaning

Nota: Always turn off the unit and unplug it before cleaning, servicing or changing the Adhesive Papers or the Octenol Fragrance Strip. If the unit or Resonator Cap comes in contact with the adhesive, use paint thinner, vegetable oil, or mineral oil to remove it.

1. The Resonator Cap can be lifted straight up and off the Column. It can be immersed in soapy water or washed by hand using a sponge or nylon pad with liquid detergent. Dry thoroughly with a soft cloth before replacing it.

CONSEILS DE SÉCURITÉ POUR LE FIL ÉLECTRIQUE

1. Ne jamais tirer sur le fil ou sur l'appareil.
2. Pour brancher la fiche : Attraper fermement la fiche et la guider dans la prise.
3. Pour débrancher l'appareil, attraper la fiche et l'enlever de la prise.
4. Avant chaque usage, inspecter le fil électrique pour coupures ou marques d'usure. Si on en trouve cela indique qu'il faut réparer l'appareil et changer le fil électrique.

Comment fonctionne le piège à insectes piqueurs SonicWeb™?

L'appareil est conçu pour attirer les insectes piqueurs comme des maringouins, des mouches, des moucheron et des libellules, en simulant le son du rythme cardiaque et en émettant une fragrance. Ces insectes piqueurs ont un odorat, une ouïe et un sens du mouvement très développés, et ils

5. Ne jamais enrouler le fil trop étroitement autour de l'appareil car cela pourrait exercer trop de pression sur le fil à l'endroit où il entre dans l'appareil et pourrait l'effiloche et le faire casser.

NE PAS UTILISER L'APPAREIL SI LE FIL ÉLECTRIQUE EST ENDOMMAGÉ, SI L'APPAREIL NE FONCTIONNE QUE DE FAÇON INTERMITTENTE OU S'IL NE FONCTIONNE PLUS DU TOUT.

peuvent détecter une fragrance jusqu'à une distance de 100 m (300 pi) tout en étant attirés par le mouvement. Lorsqu'ils sont attirés par le bruit, la chaleur, la vibration et la fragrance de l'appareil, les insectes sont emprisonnés sur le puissant adhésif du papier WebTrap™. Le piège à insectes piqueurs SonicWeb™ est conçu pour servir à l'EXTÉRIEUR SEULEMENT.

Utilisation

AVANT LA PREMIÈRE UTILISATION:

Déballer l'appareil, les bandes de papier adhésif Webtrap™, les bandes de fragance à l'octénol, la feuille d'instructions relatives aux bandes de fragance à l'octénol ainsi que le présent guide d'entretien et d'utilisation.

Lire le présent guide d'entretien et d'utilisation et la feuille d'instructions relatives aux bandes de fragance à l'octénol avant d'installer l'appareil.

1. Soulever le loquet pour débloquer les poignées.
2. Glisser une main sous les deux poignées et soulever (A), puis utiliser les deux mains et abaisser les poignées (B).

Installation d'une bande de fragance à l'octénol:

1. Soulever le bouchon du résonateur hors de la colonne et le mettre décôté.
2. Trouver la feuille d'instructions relatives aux bandes de fragance à l'octénol et retirer le crochet qui y est retenu au moyen de ruban adhésif. Retirer ensuite la bande de sa pochette scellée en prenant soin de ne pas toucher aux trous de la surface de la bande.
3. Insérer le crochet dans le trou du haut de la bande. Suspendre la bande dans la fente située dans le haut de la colonne (C).
4. Remettre le bouchon du résonateur.

Installation d'une bande de papier adhésif Webtrap™:

1. Pousser sur les deux extrémités d'une bande de papier adhésif afin de la faire s'ouvrir en cercle (D).
2. Faire glisser le papier adhésif sur le bouchon du résonateur (E).
3. Bien enlever et jeter le revêtement ondulé protecteur afin d'exposer l'adhésif (F). Lorsqu'on enlève ce revêtement, prendre soin de ne pas toucher à l'adhésif et éviter que des vêtements ou toute autre surface n'y entre en contact. **Nota :** Les bandes de papier adhésif Webtrap™ ne sont pas toxiques.
4. Saisir les deux poignées et les remonter en les tirant vers le centre. Lorsque les poignées se rejoignent au centre, les pousser doucement vers le bas afin qu'elles reposent bien en place, puis refermer le loquet.

Installation et fonctionnement du piège à insectes piqueurs SonicWeb™:

1. Placer l'appareil entre votre maison et un endroit où se trouvent des insectes piqueurs (comme une forêt, un étang, un cours d'eau, entre autres) à une distance d'au moins 9 à 14 m (30 à 45 pi) de l'endroit à protéger (la maison, la terrasse, la piscine, entre autres). L'endroit suggéré permet d'éviter la réverbération non voulue des ondes acoustiques contre des objets solides et d'assurer le fonctionnement optimal de l'appareil.
2. Ne pas placer l'appareil près d'une remise, d'un garage ou de toute autre structure solide, ni dans des arbres ou des arbustes, ni près d'un bain d'oiseaux.
3. Dans le cas des modèles dotés d'un cordon amovible, s'assurer que l'extrémité amovible est bien fixée dans le socle (G).
4. Étendre le cordon jusqu'à la prise mise à la terre la plus près. La boîte de commande d'alimentation doit être installée à une distance minimale de 0,3 m (1 pi) du sol. Elle devrait également se trouver à une distance minimale de 3 m (10 pi) du bord d'une

piscine ou d'un étang.

5. Installer un crochet, une vis ou un clou contre la paroi de la maison ou d'une autre surface plane à une distance minimale de 0,3 m (1 pi) du sol. Faire glisser le cordon d'alimentation sur le crochet et s'assurer que le cordon est bien à la portée de la prise.

Nota : Ne pas laisser la boîte de commande d'alimentation reposer dans une flaque d'eau.

6. Brancher le cordon d'alimentation.
7. Enfoncer l'interrupteur (certains modèles).
8. Les témoins de la colonne clignotent, en même temps, on peut entendre un faible son imitant le rythme cardiaque. De plus, les témoins à la base de la colonne s'allument.
9. De plus, pour tous les modèles, l'appareil émet une chaleur semblable à celle dégagée par le corps humain ainsi que la fragrance à l'octénol.

Nota : Éloigner les adultes, les enfants et les animaux domestiques de l'appareil en place. Tout mouvement ou toute odeur peuvent détourner les insectes de l'appareil.

Remplacement du papier adhésif et de la bande de fragance à l'octénol:

Il faudrait remplacer à chaque semaine le papier adhésif WebTrap™. Il faudrait remplacer la bande de fragance à l'octénol après 30 jours d'utilisation continue.

1. Débrancher l'appareil.
2. Suivre les étapes 1 et 2 pour ouvrir l'appareil.
3. Retirer par les deux languettes le papier adhésif usé en le soulevant tout droit hors du bouchon du résonateur. Éviter de toucher à la surface adhésive du papier. Emballer le papier usé dans plusieurs couches de papier journal et le mettre à la poubelle.

Nota : En cas de contact avec l'adhésif, utiliser de l'huile minérale ou végétale pour enlever toute trace de résidu gommant. Lorsque l'adhésif entre en contact avec une surface, utiliser de l'huile minérale ou végétale, ou un solvant à peinture pour enlever toute trace de résidu gommant.

4. Installer un nouveau papier adhésif conformément aux directives de la rubrique intitulée «Installation d'une bande de papier adhésif Webtrap™».

5. Enlever la bande de fragance à l'octénol en retirant le crochet avec la bande. Emballer la bande de fragance à l'octénol usée avec le crochet dans plusieurs couches de papier journal et la mettre à la poubelle.
6. Installer une nouvelle bande conformément aux directives de la rubrique intitulée «Installation d'une bande de fragance à l'octénol».
7. Saisir les deux poignées et les remonter en les tirant vers le centre. Lorsque les poignées se rejoignent au centre, les pousser doucement vers le bas afin qu'elles reposent bien en place, puis refermer le loquet.
8. Brancher l'appareil.

Nota : On peut se procurer des troussees de rechange (modèle ITG100) renfermant 4 bandes de papier adhésif Webtrap™ et une bande de fragance à l'octénol en composant le tel numéro sans frais inscrit sur la page couverture du présent guide ou en visitant le site web suivant : www.fightthebite.com

Entretien et nettoyage

Nota : Toujours mettre l'appareil hors tension et le débrancher avant de le nettoyer, d'en faire l'entretien ou d'en remplacer les papiers adhésifs ou les bandes de fragance à l'octénol. Lorsque l'appareil ou le bouchon du résonateur entrent en contact avec de l'adhésif, utiliser un solvant à peinture, de l'huile végétale ou de l'huile minérale pour l'enlever.

1. Le bouchon du résonateur se soulève tout droit hors de la colonne. On peut l'immerger dans de l'eau savonneuse et le laver à la main à l'aide d'une éponge ou d'un tampon en nylon et du détergent liquide. Bien assécher avec un chiffon doux avant de le remettre en place.

2. Ne pas utiliser de produits nettoyants abrasifs ou puissants ni des tampons métalliques sur tout composant de l'appareil. Ne pas immerger l'appareil. L'essuyer avec un chiffon ou une éponge humide, et du détergent à vaisselle. Ne jamais vaporiser ni verser des produits nettoyants directement sur l'appareil. Bien assécher avec un chiffon doux avant d'utiliser de nouveau.
- Utiliser l'enrouleur sous le socle pour ranger le cordon et entreposer l'appareil dans un endroit sec et frais (comme dans un garage, un sous-sol ou un grenier).

