

# GEORGE FOREMAN®

Please Read and Save this Use and Care Book

Por favor lea este instructivo antes de usar el producto



## Customer Care Line:

USA/Canada  
1-800-231-9786

Accessories/Parts (USA / Canada)

Accesorios/Partes (EE.UU / Canada)

1-800-738-0245



For **online customer service**  
and to **register** your product, go to  
**[www.prodprotect.com/applica](http://www.prodprotect.com/applica)**

Also view the details for our  
latest **sweepstakes!**

**Model**  
**Modelo**

**SKG01GFB**

# IMPORTANT SAFEGUARDS

When using electrical appliances, basic safety precautions should always be followed, including the following:

- Read all instructions.
- Do not touch hot surfaces. Use handles or knobs.
- To protect against electric shock do not immerse cord, plugs or appliance in water or other liquid.
- Close supervision is necessary when any appliance is used by or near children.
- Unplug from outlet when not in use and before cleaning. Allow to cool before putting on or taking off parts, and before cleaning the appliance.
- Do not operate any appliance with a damaged cord or plug, or after the appliance malfunctions or has been damaged in any manner. Return appliance to the nearest authorized service facility for examination, repair or adjustment. Or, call the appropriate toll-free number on the cover of this manual.
- The use of accessory attachments not recommended by the appliance manufacturer may cause injuries.
- Do not use outdoors.
- Do not let cord hang over edge of table or counter, or touch hot surfaces.
- Do not place on or near a hot gas or electric burner, or in a heated oven.
- Extreme caution must be used when moving an appliance containing hot oil or other hot liquids.
- Always attach temperature control probe to appliance first, then plug cord in the wall outlet. To disconnect, turn any control to OFF, then remove plug from wall outlet.
- Do not use appliance for other than intended use.

## SAVE THESE INSTRUCTIONS.

**This product is for household use only.**

### POLARIZED PLUG (120V Models Only)

This appliance has a polarized plug (one blade is wider than the other). To reduce the risk of electric shock, this plug is intended to fit into a polarized outlet only one way. If the plug does not fit fully into the outlet, reverse the plug. If it still does not fit, contact a qualified electrician. Do not attempt to modify the plug in any way.

### TAMPER-RESISTANT SCREW

**Warning: This appliance is equipped with a tamper-resistant screw to prevent removal of the outer cover. To reduce the risk of fire or electric shock, do not attempt to remove the outer cover. There are no user-serviceable parts inside. Repair should be done only by authorized service personnel.**

### ELECTRICAL CORD

- a) A short power-supply cord (or detachable power-supply cord) is to be provided to reduce the risk resulting from becoming entangled in or tripping over a longer cord.
- b) Longer detachable power-supply cords or extension cords are available and may be used if care is exercised in their use.
- c) If a long detachable power-supply cord or extension cord is used,
  - 1) The marked electrical rating of the detachable power-supply cord or extension cord should be at least as great as the electrical rating of the appliance,
  - 2) If the appliance is of the grounded type, the extension cord should be a grounding-type 3-wire cord, and
  - 3) The longer cord should be arranged so that it will not drape over the countertop or tabletop where it can be pulled on by children or tripped over.

**Note:** If the power supply cord is damaged, it should be replaced by qualified personnel or in Latin America by an authorized service center.

Product may vary slightly from what is illustrated.

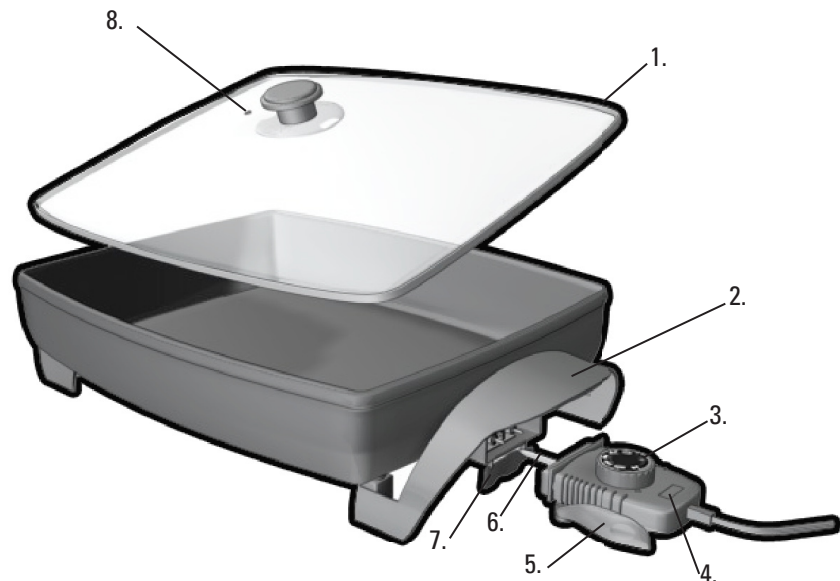

A

- † 1. Glass lid (Part # SKG01-01)
- 2. Cool-touch handles
- † 3. Variable temperature control (Part # SKG01-02)
- 4. Indicator light
- 5. Quick-release lever
- 6. Probe
- 7. Pan-tilt leg
- 8. Steam vent

**Note:** † indicates consumer replaceable/removable parts

## How to use

This product is for household use only.

### GETTING STARTED

- Remove all packing material and any stickers.
- Remove and save literature.
- Please go to [www.prodprotect.com/applica](http://www.prodprotect.com/applica) to register your warranty.
- Wipe cooking surface with a damp cloth or sponge to remove any dust. Wipe dry with a soft cloth or paper towel.
- Select a location where skillet will be used, leaving enough space between the back of the appliance and wall to allow heat to flow without damage to cabinets and walls.

### CONDITIONING THE SKILLET

1. Before using your skillet for the first time, make sure variable temperature control is removed and wash all parts as instructed in the Care and Cleaning section.
2. To preserve the nonstick coating, spread a light coating of cooking oil over the inside surfaces. Remove excess oil with a cloth or paper towel. You will not have to condition the coating again.

### READY TO USE YOUR SKILLET

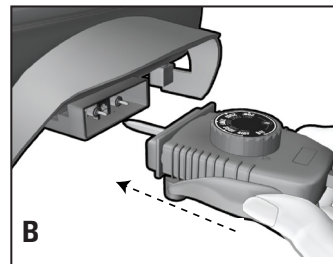

1. Insert the temperature control probe firmly into the socket (**B**).

**Important:** Make sure the control probe is securely inserted.

2. Plug unit into a standard electrical outlet.
3. Turn temperature control to desired setting or according to your recipe. The indicator light comes on. The desired temperature should line up with the indicator light.

4. When the selected temperature is reached, the light goes off.

**Note:** During cooking the light will blink on and off, indicating the temperature is maintained.

5. When finished cooking, set temperature control to WARM to keep food at serving temperature.
6. To take the skillet to the table for serving, remove the variable temperature control probe by pressing the quick-release lever and pulling out the control.

**Caution:** Be careful when removing the probe, as the skillet might stay warm for awhile.

7. Use plastic, silicone, rubber or wood utensils when cooking and serving. If using metal utensils, be careful not to scrape the nonstick finish.

## USING THE PAN-TILT LEG

The pan-tilt leg raises one side of the skillet so that oils, fats or other liquids move away from the food while cooking or when serving.

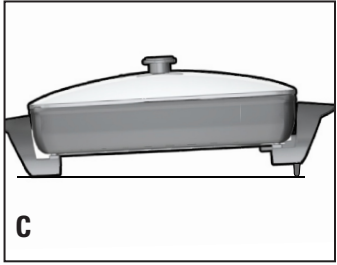

1. To use, pull the leg straight down so that it stands under the cool-touch handle **(C)**.

### Caution, to avoid burns:

- If using for cooking, always tilt the skillet before you start cooking.
- Tilt lid away while lifting.
- If using for serving, always use a pot holder or oven mitt.

## Care and Cleaning

This appliance contains no user-serviceable parts. Refer service to qualified service personnel.

### CLEANING

1. Unplug the cord and let skillet cool completely.
2. Make sure the variable temperature control probe is removed.
3. Wash the pan and lid with warm sudsy water. The lid can also be washed in the dishwasher, top-rack only.
4. If washing by hand, use a sponge or nylon scouring pad with liquid detergent. Do not use any abrasive cleaners or metal pads as they can damage the nonstick coating.
5. Rinse and dry.
6. Wipe the outside of the base with a damp cloth. Do not immerse in water or other liquid.
7. Store the unit in a dry place and wind electric cord into a coil securing it with a twist fastener.

# INSTRUCCIONES IMPORTANTES DE SEGURIDAD

Cuando se usan aparatos eléctricos, siempre se deben respetar las siguientes medidas básicas de seguridad:

- Por favor lea todas las instrucciones.
- No toque las superficies calientes. Use las asas o las perillas.
- A fin de protegerse contra un choque eléctrico y lesiones a las personas, no sumerja el cable, los enchufes ni el aparato en agua ni en ningún otro líquido.
- Todo aparato eléctrico usado en la presencia de los niños o por ellos mismos requiere la supervisión de un adulto.
- Desconecte el aparato del tomacorriente cuando no esté en uso y antes de limpiarlo. Espere que el aparato se enfríe antes de instalarle o retirarle piezas y antes de limpiarlo.
- No use ningún aparato eléctrico que tenga el cable o el enchufe averiado, que presente un problema de funcionamiento o que esté dañado. Acuda a un centro de servicio autorizado para que lo examinen, reparen o ajusten o llame gratis al número correspondiente en la cubierta de este manual.
- El uso de accesorios no recomendados por el fabricante del aparato puede ocasionar incendio, choque eléctrico o lesiones a las personas.
- No use este aparato a la intemperie.
- No permita que el cable cuelgue del borde de la mesa o del mostrador ni que entre en contacto con superficies calientes.
- No coloque el aparato sobre ni cerca de las hornillas de gas o eléctricas ni adentro de un horno caliente.
- Se debe tener muchísimo cuidado al mover un aparato cuando tiene aceite u otros líquidos calientes.
- Siempre conecte primero el control de temperatura al aparato y después, enchúfelo al tomacorriente. Para desconectar, ajuste todo control a la posición de apagado (OFF) y después, retire el enchufe del tomacorriente.
- Este aparato se debe usar únicamente con el fin previsto.

## CONSERVE ESTAS INSTRUCCIONES.

**Este aparato eléctrico es para uso doméstico únicamente.**

### ENCHUFE POLARIZADO (Solamente para los modelos de 120V)

Este aparato cuenta con un enchufe polarizado (un contacto es más ancho que el otro). A fin de reducir el riesgo de un choque eléctrico, este enchufe encaja en un tomacorriente polarizado en un solo sentido. Si el enchufe no entra en el tomacorriente, inviértalo y si aun así no encaja, consulte con un electricista. Por favor no trate de alterar esta medida de seguridad.

### TORNILLO DE SEGURIDAD

**Advertencia: Este aparato cuenta con un tornillo de seguridad para evitar la remoción de la cubierta exterior del mismo. A fin de reducir el riesgo de incendio o de choque eléctrico, por favor no trate de remover la cubierta exterior. Este producto no contiene piezas reparables por el consumidor. Toda reparación se debe llevar a cabo únicamente por personal de servicio autorizado.**

### CABLE ELÉCTRICO

- a) El producto se debe proporcionar con un cable eléctrico corto (o uno separable), a fin de reducir el riesgo de tropezar o de enredarse en un cable más largo.
- b) Existen cables eléctricos más largos y separables o cables de extensión que uno puede utilizar si toma el cuidado debido.
- c) Si se utiliza un cable separable o de extensión,
  - 1) El régimen nominal del cable separable o del cable de extensión debe ser, como mínimo, igual al del régimen nominal del aparato.
  - 2) Si el aparato es de conexión a tierra, el cable de extensión debe ser un cable de tres alambres de conexión a tierra.
  - 3) Uno debe acomodar el cable más largo de manera que no cuelgue del mostrador o de la mesa, para evitar que un niño tire del mismo o que alguien se tropiece.

**Nota:** Si el cordón de alimentación es dañado, en América Latina debe sustituirse por un personal calificado o por el centro de servicio autorizado.

El producto puede variar ligeramente del que aparece ilustrado aquí.

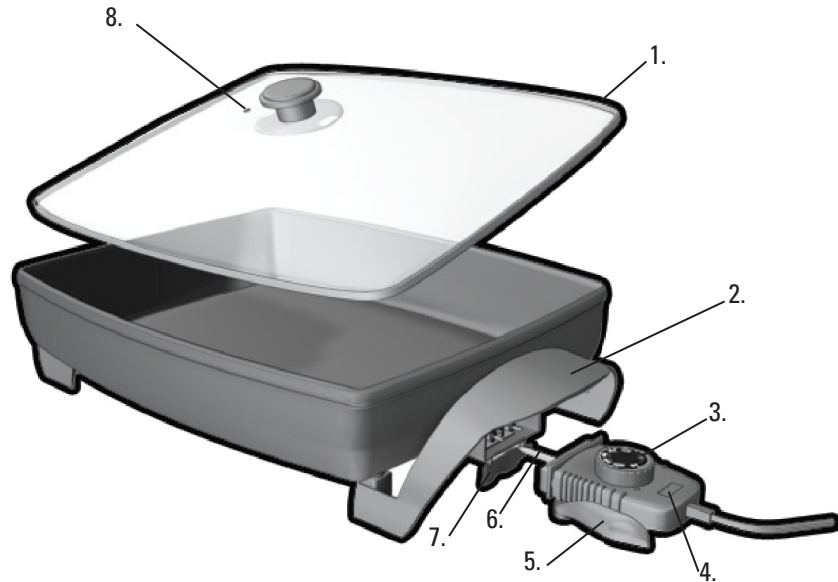

A

- † 1. Tapa de vidrio (Pieza N° SKG01-01)
- 2. Asas frías al tacto
- † 3. Control de temperatura (Pieza N° SKG01-02)
- 4. Luz indicadora
- 5. Palanca para retirar el control de temperatura
- 6. Contacto para el control de temperatura
- 7. Soporte de inclinación
- 8. Escape de vapor

**Nota:** † indica piezas desmontables/reemplazables por el consumidor

## Como usar

Este producto es para uso doméstico solamente.

### PASOS PRELIMINARES

- Elimine todo el material de empaque y las etiquetas.
- Retire y conserve el material de lectura.
- Vaya a [www.prodprotect.com/applica](http://www.prodprotect.com/applica) para registrar su garantía.
- Desempolva la superficie de cocción con un paño humedecido y séquelas bien con un paño suave o con toallas de papel.
- Seleccione el lugar donde se utilizará este aparato dejando el espacio suficiente entre la parte de atrás del aparato y la pared para permitir que el calor fluya sin dañar armarios y paredes.

### ACONDICIONAMIENTO DEL SARTÉN

1. Antes de utilizar el sartén por primera vez, asegúrese de que el control de temperatura esté retirado y lave todas las piezas según las indicaciones de cuidado y limpieza.
2. Para proteger y conservar el revestimiento antiadherente, distribuya una ligera capa de aceite de cocinar en las superficies interiores del sartén. Limpie el exceso de aceite con un paño o con una toalla de papel. No es necesario acondicionar el revestimiento del sartén nuevamente.

### ANTES DE PONER EN USO EL SARTÉN

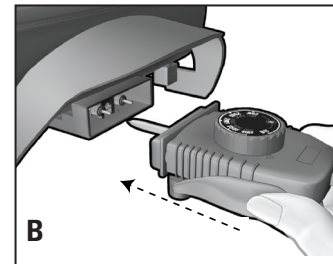

B

1. Enchufe el contacto del mismo control firmemente en el aparato (B).
- Importante:** Asegúrese de enchufar bien dicho contacto.
2. Enchufe el aparato a un tomacorriente estándar.
  3. Ajuste el control a la temperatura deseada o según la receta. La luz indicadora brilla. La temperatura debe alinearse con la luz indicadora.

4. Cuando la unidad alcanza la temperatura seleccionada, la luz se apaga.

**Nota:** Mientras está cocinando, la luz se enciende y apaga, lo cual indica que se mantiene en la temperatura seleccionada.

5. Ajuste el control de temperatura a la posición WARM para conservar los alimentos calientes hasta servirlos.
6. Para llevar el sartén a la mesa, presione la palanca para retirar el control de temperatura variable.

**Advertencia:** Tenga cuidado al retirar el control de temperatura variable ya que el sartén permanece caliente por un tiempo.

7. Para cocinar o servir, utilice utensilios de plástico, de goma o de madera.  
Si utiliza utensilios de metal, tenga cuidado de no raspar el acabado antiadherente del aparato.

### USO DEL SOPORTE DE INCLINACIÓN

El soporte de inclinación alza el sartén por un costado a fin de alejar el aceite, la grasa y demás jugos mientras uno prepara los alimentos o antes de servirlos.

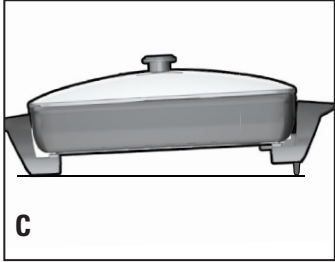

1. Para ajustar, tire del soporte directamente para abajo de manera que éste permanezca en posición vertical debajo del asa (**C**).

#### **Advertencia, a fin evitar las quemaduras:**

- Si utiliza el soporte para cocinar, incline el sartén antes de comenzar a preparar los alimentos.
- Incline la tapa en sentido opuesto al quitarla.
- Si utiliza el soporte para servir, use un protector o un guante de cocina.

## Cuidado y limpieza

Este aparato no contiene piezas reparables por el consumidor. Para servicio, por favor acuda a personal calificado.

### LIMPIEZA

1. Desconecte el cable y permita que el aparato se enfríe bien.
2. Asegúrese de retirar el control de temperatura variable.
3. Lave el sartén y la tapa con agua tibia enjabonada. La tapa se puede lavar también solamente en la bandeja superior de la máquina lavaplatos.
4. Si lava las piezas a mano, utilice una esponja o una almohadilla de nailon con detergente líquido. No utilice ningún limpiador abrasivo ni almohadillas de fibras metálicas ya que estas pueden estropear el revestimiento antiadherente del producto.
5. Enjuague y seque bien.
6. Limpie la superficie exterior de la base con un paño humedecido. No sumerja en agua ni en ningún otro líquido.
7. Almacene el aparato en un lugar seco, enrolle el cable y asegúrelo con un sujetador de torsión.



## **NEED HELP?**

For service, repair or any questions regarding your appliance, call the appropriate 800 number on cover of this book. Please DO NOT return the product to the place of purchase. Also, please DO NOT mail product back to manufacturer, nor bring it to a service center.

You may also want to consult the website listed on the cover of this manual.

### **Two-Year Limited Warranty (Applies only in the United States and Canada)**

#### **What does it cover?**

- Any defect in material or workmanship provided; however, Applica's liability will not exceed the purchase price of product.

#### **For how long?**

- Two years after the date of original purchase.

#### **What will we do to help you?**

- Provide you with a reasonably similar replacement product that is either new or factory refurbished.

#### **How do you get service?**

- Save your receipt as proof of date of sale.
- Check our on-line service site at [www.prodprotect.com/applica](http://www.prodprotect.com/applica), or call our toll-free number, 1-800-231-9786, for general warranty service.
- If you need parts or accessories, please call 1-800-738-0245.

#### **What does your warranty not cover?**

- Damage from commercial use
- Damage from misuse, abuse or neglect
- Products that have been modified in any way
- Products used or serviced outside the country of purchase
- Glass parts and other accessory items that are packed with the unit
- Shipping and handling costs associated with the replacement of the unit
- Consequential or incidental damages (Please note, however, that some states do not allow the exclusion or limitation of consequential or incidental damages, so this limitation may not apply to you.)

#### **How does state law relate to this warranty?**

- This warranty gives you specific legal rights, and you may also have other rights that vary from state to state or province to province.

## **¿NECESITA AYUDA?**

Para servicio, reparaciones o preguntas relacionadas al producto, por favor llame gratis al número "800" que aparece en la cubierta de este manual. No devuelva el producto al establecimiento de compra. No envíe el producto por correo al fabricante ni lo lleve a un centro de servicio. También puede consultar el sitio web que aparece en la cubierta de este manual.

### **Dos años de garantía limitada (Aplica solamente en Estados Unidos o Canadá)**

#### **¿Qué cubre la garantía?**

- La garantía cubre cualquier defecto de materiales o de mano de obra. Applica no se responsabiliza por ningún costo que exceda el valor de compra del producto.

#### **¿Por cuánto tiempo es válida la garantía?**

- Por dos años a partir de la fecha original de compra.

#### **¿Qué clase de asistencia recibe el consumidor?**

- El consumidor recibe un producto de reemplazo nuevo o restaurado de fábrica, parecido al original.

#### **¿Cómo se obtiene el servicio necesario?**

- Conserve el recibo original como comprobante de la fecha de compra.
- Se puede visitar el sitio web de asistencia al consumidor [www.prodprotect.com/applica](http://www.prodprotect.com/applica), o se puede llamar gratis al número 1-800-231-9786, para obtener información relacionada al servicio de garantía.
- Si necesita piezas o accesorios, por favor llame gratis al 1-800-738-0245.

#### **¿Qué aspectos no cubre esta garantía?**

- Los daños al producto ocasionados por el uso comercial
- Los daños ocasionados por el mal uso, abuso o negligencia
- Los productos que han sido alterados de cualquier manera
- Los productos utilizados o reparados fuera del país original de compra
- Las piezas de vidrio y demás accesorios empacados con el aparato
- Los gastos de tramitación y embarque relacionados con el reemplazo del producto
- Los daños y perjuicios indirectos o incidentales (sin embargo, por favor observe que algunos estados no permiten la exclusión ni la limitación de los daños y perjuicios indirectos ni incidentales, de manera que esta restricción podría no aplicar a usted).

#### **¿Qué relación tiene la ley estatal con esta garantía?**

- Esta garantía le otorga derechos legales específicos y el consumidor podría tener otros derechos que varían de una región a otra.





2009/7-15-45E/S

Copyright © 2009 Applica Consumer Products, Inc.

Made in People's Republic of China  
Printed in People's Republic of China

Fabricado en la República Popular de China  
Impreso en la República Popular de China